



Instrucciones de montaje y utilización
Instructions for assembly and use
Instructions de montage et d'utilisation
Hinweise zur Montage und Benutzung



INSTRUCCIONES DE SEGURIDAD.-

Rogamos leer estas instrucciones atentamente, antes del montaje y del primer uso. Obtendrá importantes informaciones para su seguridad, así como para el uso y para el mantenimiento del aparato de ejercicio.

Guardar cuidadosamente las instrucciones para su información, así como para los trabajos de mantenimiento o los pedidos de piezas de repuesto.



ATENCIÓN:

Este equipo se debe utilizar solamente para su propósito previsto, es decir para el ejercicio físico de los adultos.

■ Cualquier otro uso del equipo se prohíbe y puede ser peligroso. El fabricante no se responsabiliza del daño o lesión causada por el uso incorrecto del equipo.

■ Utilice el equipo sobre una superficie sólida y nivelada.

■ El equipo deberá disponer a su alrededor de un espacio libre no inferior a 0,5 m.

■ El equipo se ha diseñado de acuerdo con lo más último en los estándares de seguridad.

■ Este equipo está conforme con el estándar EN 957. Adecuado para uso profesional, con un peso máximo del usuario 150kg.

■ Las reparaciones incorrectas y/o las modificaciones estructurales del equipo (Ejemplo: Retirar o el reemplazar piezas, no originales) pueden poner en peligro la seguridad del usuario.

■ Los componentes dañados pueden poner en peligro su seguridad y/o reducir curso de la vida del equipo.

Por esta razón, las piezas dañadas se deben sustituir inmediatamente y el equipo mantenerlo fuera de uso hasta que se haya reparado. Utilice solamente el repuesto original de piezas BH.

■ El si el equipo está en uso regular, comprobar todos sus componentes a fondo cada 1 ó 2 meses, prestando atención muy particular al reapriete de tuercas y tornillos.

■ Antes de comenzar su programa del ejercicio, consulte a su doctor para asegurarse de que puede utilizar el equipo.

Base su programa del ejercicio en el consejo dado por su doctor o preparador físico.

Los ejercicios incorrectos o excesivos pueden dañar su salud. Trabaje en el nivel de ejercicio recomendado, no llegue al agotamiento.

■ Preste por favor mucha atención a las indicaciones del manual del entrenamiento.

Se recomienda la ayuda de una segunda persona para la realización del montaje de este equipo, como le muestran las figuras adjuntas de este manual de instrucciones.



SAFETY INSTRUCTIONS

Please read these instructions carefully before assembling and using the equipment. They contain important information for your safety and for the use and maintenance of the exercise equipment.

Keep the instructions safe for future reference and maintenance tasks as well as for ordering spare parts.



ATTENTION:

- This equipment must only be used for its intended purpose, i.e. physical exercise.
- Any other use of the equipment is prohibited and may be dangerous. The manufacturer is not responsible for damage or injury caused by misuse of the equipment.
- Use the equipment on a solid level surface.
- The equipment must have at least 0.5 metres of free space around it.
- The equipment is designed in accordance with the latest safety standards.
- This equipment complies with standard EN 957. Suitable for professional use, with a maximum user weight of 150kg.
- Incorrect repairs and/or structural modifications to the equipment (E.g.: Removal of parts or non-original replacement parts) can endanger the user's safety.
- Damaged components may endanger your safety and/or reduce the useful life of the equipment.
For this reason, damaged parts must be replaced immediately and the equipment taken out of use until it is repaired. Use only original BH spare parts.
- If the equipment is in regular use, check all components thoroughly every 1 or 2 months, paying particular attention to retightening nuts and bolts.
- Before beginning your exercise program, consult your doctor to make sure that you can use your exercise equipment.
Base your exercise program on the advice given by your doctor or trainer.
Incorrect or excessive exercise can damage your health. Work at the recommended exercise level, do not overexert yourself.
- Pay close attention to the trainer's exercise instructions.

The assistance of a second person is recommended when assembling this machine, as shown in the diagrams that accompany this instruction manual.



INSTRUCTIONS DE SÉCURITÉ -

Nous recommandons de lire attentivement ces instructions avant de procéder au montage et d'utiliser l'appareil pour la première fois. Ce manuel contient des informations importantes relatives à la sécurité, à l'usage et à l'entretien de la machine d'exercice.

Conserver soigneusement ces instructions à titre d'informations ainsi que pour connaître les procédures d'entretien et les demandes de pièces de rechange.



ATTENTION :

Cet équipement doit être utilisé uniquement pour l'usage pour lequel il a été prévu, c'est-à-dire pour l'exercice physique de personnes adultes.

■ Tout autre usage est interdit et doit être considéré dangereux. Le fabricant ne saura être tenu responsable de dommages ou blessures causés par un usage incorrect de l'équipement.

■ Utiliser l'équipement sur une surface solide et plane.

■ L'équipement nécessite un espace alentour minimum de 0,5 mètre.

■ L'équipement a été conçu conformément aux dernières normes de sécurité en vigueur.

■ Cet équipement est conforme à la Norme EN 957. Il est adapté à un usage professionnel avec une capacité maximum de poids de l'utilisateur de 150 kg.

■ Toute réparation incorrecte et/ou modification de la structure de l'équipement (Exemple : retirer ou substituer des pièces avec d'autres non originales) peut représenter un danger pour la sécurité de l'utilisateur.

■ Les composants endommagés peuvent présenter un risque pour la sécurité et/ou réduire la durée de vie utile de l'équipement.

Pour cette raison, les pièces endommagées doivent être immédiatement remplacées et l'équipement doit être maintenu hors service jusqu'à sa réparation. Utiliser uniquement des pièces de rechange originales BH.

■ Dans le cadre de l'utilisation normale de l'équipement, vérifier minutieusement tous les composants tous les 1 à 2 mois, en faisant particulièrement attention à resserrer les écrous et les vis.

■ Avant de débiter un programme d'exercice, consulter le médecin de famille afin de garantir l'aptitude à l'usage de l'équipement.

Baser le programme d'exercice sur les recommandations du médecin ou de l'entraîneur.

Les exercices incorrects ou excessifs présentent un risque pour la santé. S'entraîner au niveau d'exercice recommandé sans s'éternuer.

■ Faire extrêmement attention aux indications fournies dans le manuel d'entraînement.

Il est recommandé de faire appel à une seconde personne pour effectuer le montage de cet équipement, comme illustré sur les figures présentes dans ce manuel d'instructions.



SICHERHEITSHINWEISE.-

Bitte lesen Sie diese Hinweise vor der Montage und ersten Benutzung des Geräts aufmerksam. Hier finden Sie wichtige Informationen zu Ihrer Sicherheit, zur Benutzung und zur Wartung Ihres Trainingsgeräts.

Bewahren Sie diese Hinweise sorgfältig auf, um sie jederzeit zum Nachschlagen oder für erforderliche Informationen zur Wartung oder Bestellung von Ersatzteilen zur Hand zu haben.



ACHTUNG:

Dieses Gerät darf nur für den vorhergesehenen Verwendungszweck benutzt werden, d.h. zum Körpertraining für Erwachsene.

■ Jede andersartige Verwendung des Geräts kann gefährlich sein und ist untersagt. Der Hersteller übernimmt keine Haftung für Schäden oder Verletzungen, die auf eine falsche Nutzung des Geräts zurückzuführen sind.

- Stellen Sie das Gerät auf eine stabile und ebene Fläche.
- Rund um das Gerät muss ein Freiraum von mindestens 0,5 m vorhanden sein.
- Das Gerät wurde gemäß den neuesten Sicherheitsvorschriften konstruiert.
- Es erfüllt die Anforderungen der Norm EN 957. Es ist für den professionellen Einsatz geeignet; maximales Körpergewicht des Benutzers: 150 kg.
- Unsachgemäße Reparaturen und/oder strukturelle Veränderungen an dem Gerät (z.B. das Entfernen von Teilen, die Verwendung anderer als der Originalteile) können eine Gefahr für die Sicherheit des Benutzers darstellen.
- Schadhafte Komponenten sind ein Risiko für Ihre Sicherheit und/oder vermindern die Lebensdauer des Geräts.
Deshalb müssen schadhafte Teile umgehend ausgetauscht werden und das Gerät darf bis nach der Reparatur nicht benutzt werden. Verwenden Sie ausschließlich Original-Ersatzteile von BH.
- Wenn das Gerät ordnungsgemäß benutzt wird, nehmen Sie alle 1 bis 2 Monate eine gründliche Überprüfung der Komponenten vor. Achten Sie dabei besonders darauf, dass die Muttern und Schrauben immer korrekt angezogen sind.
- Bevor Sie Ihr Übungsprogramm beginnen, wenden Sie sich bitte an Ihren Arzt, um sicherzustellen, dass Sie das Training mit dem Gerät durchführen können.
Stützen Sie Ihr Trainingsprogramm auf die Ratschläge Ihres Arztes oder Fitnesstrainers.
Unangemessene oder übermäßige Übungen können Ihrer Gesundheit schaden. Arbeiten Sie auf dem empfohlenen Trainingsniveau, trainieren Sie nicht bis zur Erschöpfung.
- Beachten Sie bitte unbedingt die Hinweise im Trainingshandbuch.

Die Montage dieses Geräts gemäß den Abbildungen der vorliegenden Hinweise sollte von zwei Personen ausgeführt werden.

E

Saque la unidad de la caja, compruebe e identifique las piezas con respecto al listado de la Fig.A y Fig.B, para asegurarse de que no falta ninguna pieza, para el montaje del equipo, en la primera fase.

GB

Take the unit out of its box, check and identify the parts against the list in Fig.A and Fig.B to ensure that there are no missing parts for the initial assembly stage of the equipment.







F



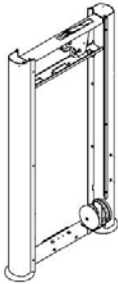
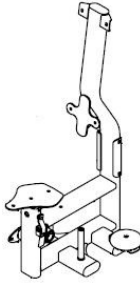





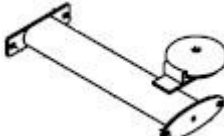

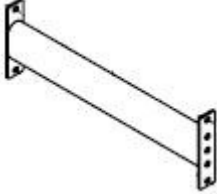
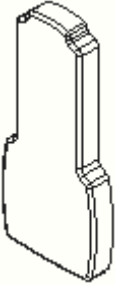





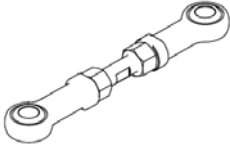

Sortir l'unité de son emballage, vérifier la présence de toutes les pièces à l'aide de la liste figurant en Fig.A et Fig.B afin de garantir qu'il ne manque aucune pièce nécessaire au montage de l'équipement, lors de la première phase.

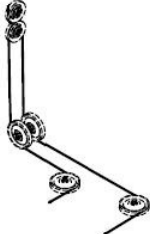
D

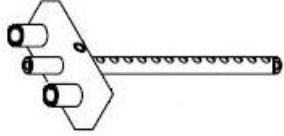
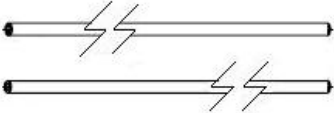
Nehmen Sie das Gerät aus der Kiste und überprüfen und identifizieren Sie die Teile anhand der in Abb. A und Abb. B dargestellten Listen. Vergewissern Sie sich, dass kein Teil für die erste Phase der Montage des Gerätes fehlt.

Fig.A

Nº		✓	Nº		✓
1		1	2		1
3		1	4		1
5		1	6		1
7		1	8		1

9		1	11		1
12		1	13		2
14		1	15		1
16		2	18		1
21		2	22		2
23		1	24		1
25		1	26		1
27		2	28		1
29		2	30		4
32		6	35		2











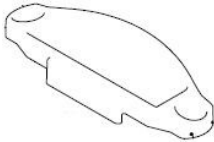

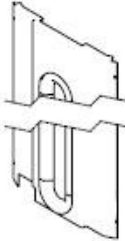

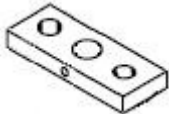
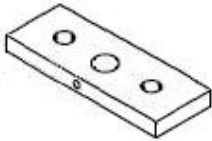
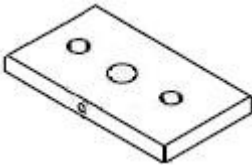
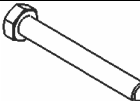
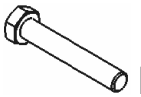



43		1	44		1
46		1	60		1
104		2	105		3
106		10			

Fig.B

Nº		✓			✓
66	 M-10x150	2	67	 M-10x135	2
68	 M-10x100	2	69	 M-10x70	2
72	 M-10x30	12	73	 M-10x25	4
76	 M-12x35	2	81	 M-10x30	1
82	 M-5x12	6	84	 M-10	34
85	 M-8	1	87	 M-5	6
88	 M-12	2	89	 M-10	10
90	 M-8	1			



INSTRUCCIONES DE MONTAJE.-

NOTA: La descripción de las piezas con respecto a las figuras, corresponden siempre a la posición de la persona en el equipo para la realización del ejercicio.



INSTRUCTIONS FOR ASSEMBLY.-

NOTE: The description of the parts with respect to the figures always corresponds to the position the person adopts on the equipment when exercising.



INSTRUCTIONS DE MONTAGE -

REMARQUE : La description des pièces conformément aux figures correspond toujours à la position adoptée par la personne sur l'équipement pour la réalisation de l'exercice.



MONTAGEHINWEISE.-

ANMERKUNG: Die Beschreibung der Teile bezüglich der Abbildungen entspricht immer der Position, die die Person während des Trainings auf dem Gerät einnimmt.

Fig.1

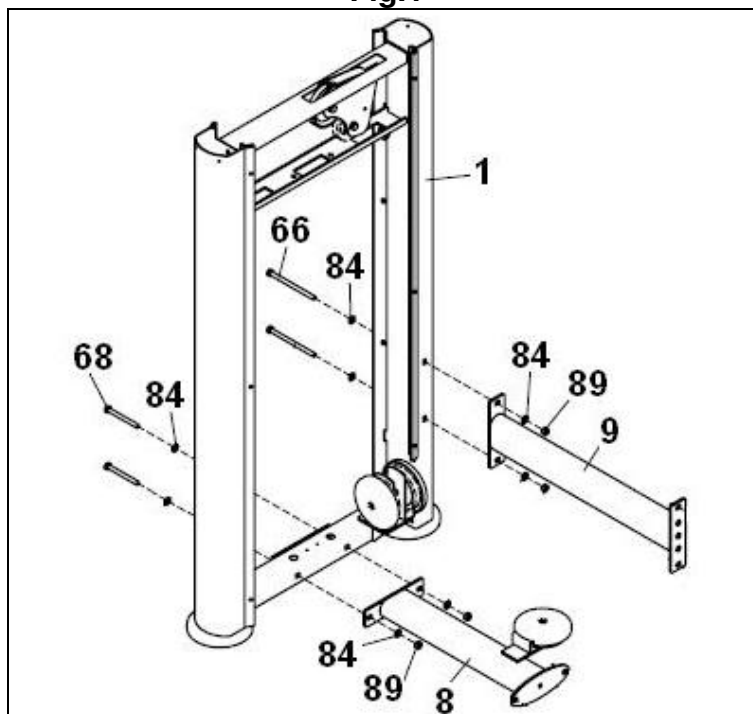

- Apoye en el suelo el soporte principal (1) Fig.1.

Sitúe el soporte (8) Fig.1 y atorníllelo con los tornillos (68) junto con las arandelas (84) y las tuercas (89), seguido sitúe el soporte (9) Fig.1 y atorníllelo con los tornillos (66) junto con las arandelas (84) y las tuercas (89).



- Rest the main support (1) on the ground, Fig.1.

Position the bracket (8), Fig.1, and secure it using screws (68) along with the washers (84) and nuts (89), then position support (9), Fig.1, and secure it by using screws (66), along with washers (84) and nuts (89).



- Appuyer le cadre principal sur le sol (1) Fig.1.

Positionner le support (8) Fig.1 et le visser en utilisant les vis (68), les rondelles (84) et les écrous (89). Puis, positionner le support (9) Fig. 1 et le visser en utilisant les vis (66), les rondelles (84) et les écrous (89).



- Stellen Sie den Hauptständer (1) auf den Boden (Abb. 1).

Positionieren Sie die Stütze (8) (Abb. 1) und schrauben Sie sie mit den Schrauben (68), den Unterlegscheiben (84) und den Muttern (89) fest. Danach positionieren Sie die Stütze (9) (Abb. 1) und schrauben Sie mit den Schrauben (66), den Unterlegscheiben (84) und den Muttern (89) fest.

Fig.2

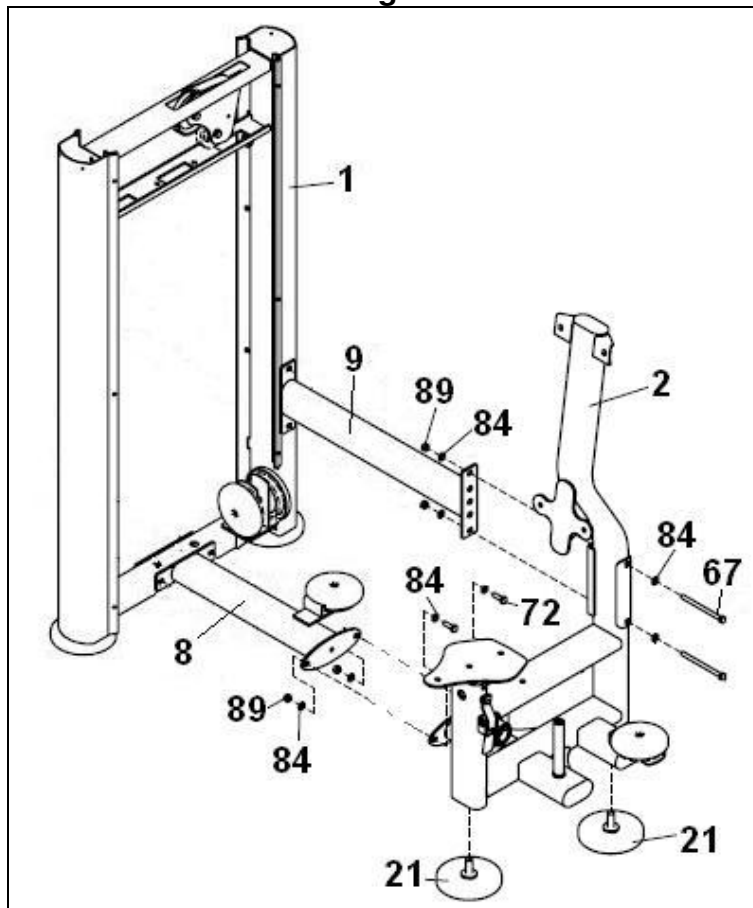

E

Enrosque los tacos de nivelación (21) en el soporte (2) Fig.2.

A continuación coloque el soporte (2) y atorníllelo a los soportes (8) y (9) Fig.2, únelos con los tornillos (72 y 67) junto con las arandelas (84) y las tuercas (89).

GB

Thread the levelling feet (21) onto the support (2), Fig.2.

Next, fit bracket (2) and secure it to the supports (8) and (9), Fig.2, using screws (72 and 67) along with the washers (84) and nuts (89).

F

Insérer les pieds de niveau (21) dans le support (2) Fig.2.

Puis, positionner le support (2) et le visser aux supports (8) et (9) Fig.2 en utilisant les vis (72 et 67), les rondelles (84) et les écrous (89).

D

Drehen Sie die Nivellierfüße (21) in die Stütze (2) (Abb. 2).

Positionieren Sie die Stütze (2) und schrauben Sie sie an die Stützen (8) und (9) (Abb. 2). Benutzen Sie dazu die Schrauben (72 und 67), die Unterlegscheiben (84) und die Muttern (89).

Fig.3

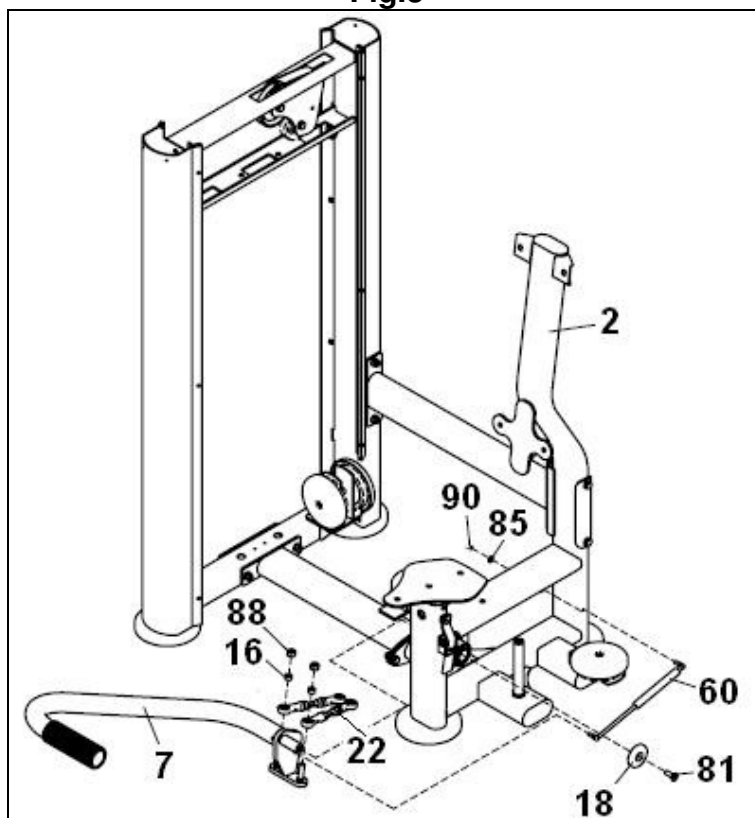

E

Introduzca el eje del soporte de ayuda (7) en el casquillo del soporte (2) Fig.3. Introduzca el tornillo (81) junto con la arandela de aluminio (18).

Posicione la barra de brazos (22) del soporte tirador (7) Fig.3 y coloque la arandela (16) y atornille con la tuerca (88).

Coloque el extremo superior del hidráulico (60), en el soporte (2) Fig.3, coloque la arandela (85) y atornille con la tuerca (90).

Finalmente coloque la parte inferior del hidráulico en el soporte (2) Fig.3.

GB

Insert the shaft for the helper support (7) into the spacer for support (2), Fig.3. Fit the screw (81) along with the aluminium washer (18).

Position the arm bar (22) for the pull bar support (7), Fig.3, and fit the washer (16) and tighten using nut (88).

Insert the top end of the hydraulic arm (60) into the bracket (2), Fig.3, fit the washer (85) and tighten using nut (90).

Finally, fit the lower section for the hydraulic arm into the support (2), Fig.3.

F

Introduire l'axe du support d'assistance (7) dans l'espaceur du support (2) Fig.3. Introduire la vis (81) et la rondelle en aluminium (18).

Positionner la barre de bras (22) du support de la barre de traction (7) Fig.3 et positionner la rondelle (16) et visser en utilisant l'écrou (88).

Positionner l'extrémité supérieure du bras hydraulique (60) dans le support (2) Fig.2, positionner la rondelle (85) et visser l'écrou (90).

Finalement, positionner la partie inférieure du bras hydraulique dans le support (2) Fig.3

D

Schieben Sie die Welle der Hilfsstütze (7) in der Buchse der Stütze (2) (Abb. 3). Setzen Sie die Schraube (81) mit der Aluminium-Unterlegscheibe (18) ein.

Positionieren Sie die Armstange (22) der Halterung der Zugstange (7) (Abb. 3) und setzen Sie die Unterlegscheibe (16) ein und ziehen Sie sie mit der Mutter (88) fest.

Setzen Sie das obere Ende des Hydraulikelements (60) in die Stütze (2) (Abb. 3). Setzen Sie die Unterlegscheibe (85) auf und ziehen Sie die Mutter (90) fest.

Abschließend setzen Sie den unteren Teil des Hydraulikelements in die Stütze (2) (Abb. 3).

Fig.4

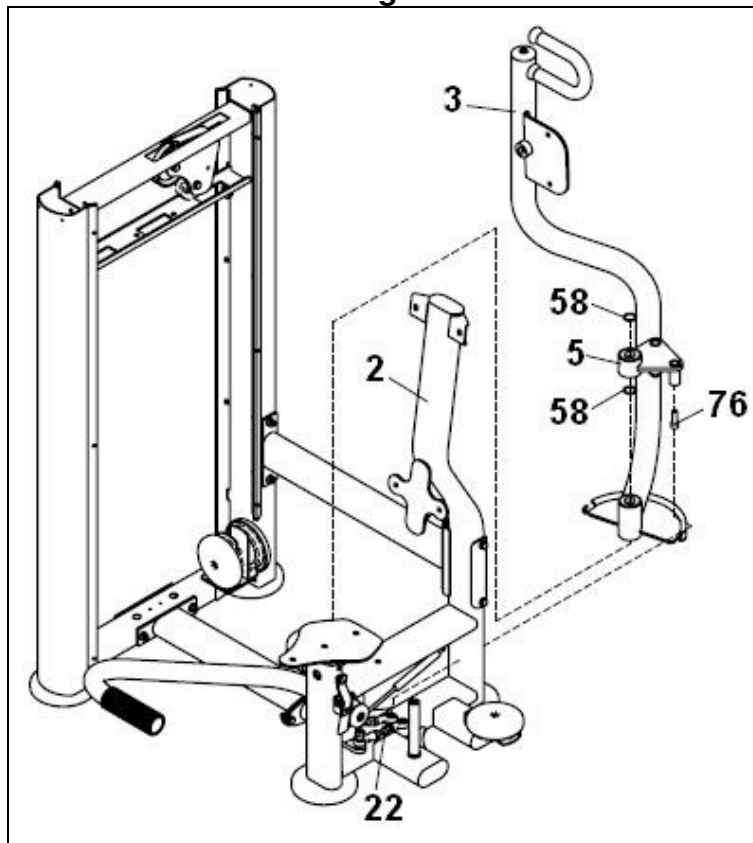

E

Posicione el brazo derecho (3) en el eje del soporte (2) Fig.4.
Coloque el soporte empujador (5) y atorníllelo con el tornillo (76).
Posicione el giro del brazo derecho (5) en el eje del soporte (2) Fig.4.
Coloque el empujador (22) y atorníllelo.

GB

Position the right arm (3) on the shaft for support (2), Fig.4.
Fit the push bar support (5) and secure it using screw (76).
Position the right arm rotation piece (5) on the shaft for support (2), Fig.4.
Fit the push bar (22) and secure it.

F

Positionner le bras droit (3) dans l'axe du support (2) Fig.4.
Positionner le support de la barre de poussée (5) et le visser avec la vis (76).
Positionner l'élément de rotation du bras droit (5) dans l'axe du support (2) Fig.4.
Positionner la barre de poussée (22) et la visser.

D

Positionieren Sie den rechten Arm (3) an der Welle der Stütze (2) (Abb.4).
Positionieren Sie die Halterung der Schubstange (5) und schrauben Sie sie mit der Schraube (76) fest.
Positionieren Sie das Drehelement des rechten Arms (5) an der Welle der Stütze (2) (Abb.).
Setzen Sie die Schubstange (22) ein und schrauben Sie sie fest.

Fig.5

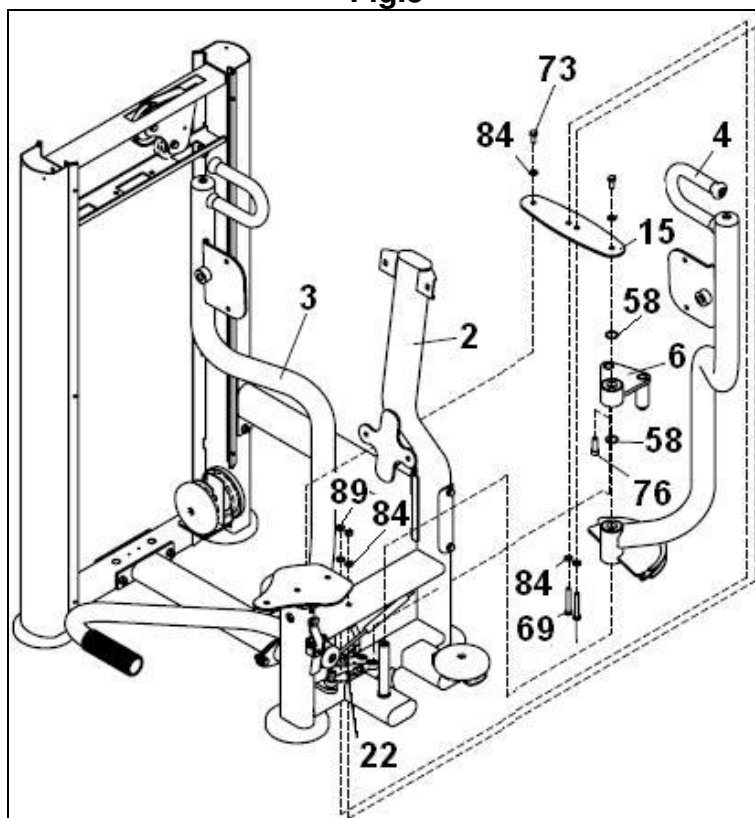

E

Posicione el brazo izquierdo (4) en el eje del soporte (2) Fig.5.
Coloque el soporte empujador (6) y atorníllelo con el tornillo (76).
Coloque el empujador (22) y atorníllelo.
Posicione la chapa sujeción (15) Fig.5 y atorníllela con los tornillos (73) junto con las arandelas (84) y con los tornillos (69) junto con las arandelas (84) y las tuercas (89).

GB

Position the left arm (4) on the shaft for support (2), Fig.5.
Fit the push bar support (6) and secure it using screw (76).
Fit the push bar (22) and secure it.
Position the support plate (15), Fig.5, and secure using screws (73) along with the washers (84). and using screws (69) along with the washers (84) and nuts (89),

F

Positionner le bras gauche (4) dans l'axe du support (2) Fig. 4
Positionner le support de la barre de poussée (6) et le visser avec la vis (76).
Positionner la barre de poussée (22) et la visser.
Positionner la plaque de support (15) Fig.5 et la visser en utilisant les vis (73) et les rondelles (84). et utilisant les vis (69), les rondelles (84) et les écrous (89)

D

Positionieren Sie den linken Arm (4) an der Welle der Stütze (2) (Abb.5).
Positionieren Sie die Halterung der Schubstange (6) und schrauben Sie sie mit der Schraube (76) fest.
Setzen Sie die Schubstange (22) ein und schrauben Sie sie fest.
Positionieren Sie dann die Befestigungsplatte (15) (Abb. 5) und schrauben Sie sie mit den Schrauben (73) und den Unterlegscheiben (84) fest. Sie mit den Schrauben (69), den Unterlegscheiben (84) und den Muttern (89) fest.

Fig.6

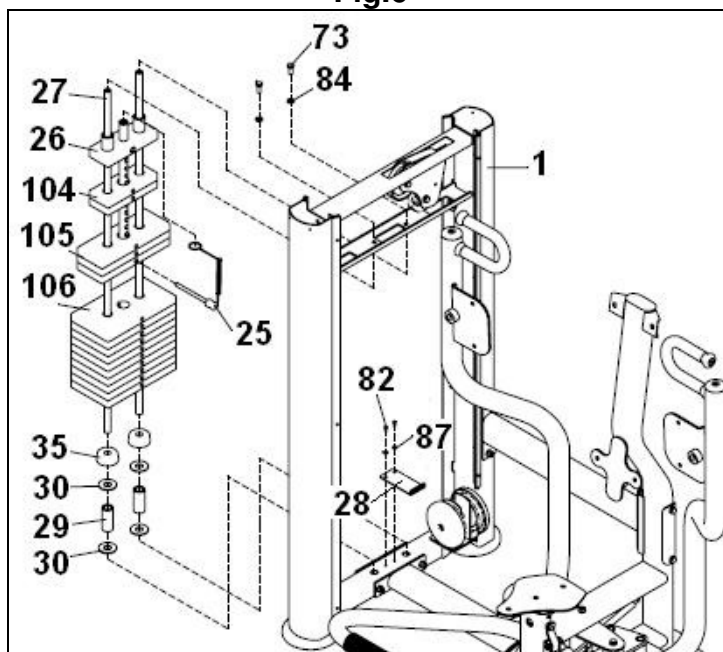

E

- Posicione la chapa (28) de sujeción carcasa delantera y apriete con el tornillo (82) junto con la arandela plana (87) Fig.6.

Coloque en la parte inferior de la torre de pesas (1) Fig.6, la arandela (30), el casquillo separador (29), la arandela (30) y el tope de pesas (35).

Introduzca las barras de pesas (27) en los orificios inferiores de la torre de pesas (1) Fig.6.

A continuación coloque las pesas (106); (105), (104), siempre las mayor peso en la parte inferior y la pesa de guía (26) con su barra selectora, atornille las barras de pesas por la parte superior, con las arandelas (84) y los tornillos (73).

Coloque la anilla del selector de pesas (25), en el saliente central de la pesa de guía (26), compruebe que el selector (25), se introduce en todos los agujeros de las pesas sin problemas.

GB

- Position the front casing holding plate (28) and tighten using screw (82) along with a flat washer (87), Fig.6.

Fit washer (30), spacer (29), washer (30) and weight stop (35) at the bottom of the weight (1), Fig.6.

Insert the weight guide bars (27) into the holes at the bottom of the weight stack (1), Fig.6.

Next, fit weights (106); (105), (104), the heavier weights always at the bottom, finally fit the guide weight with the selector bar (26), tighten the top of the weight guide bars using washers (84) and screws (73).

Fit the weight selector ring (25) into the central boss on the guide weight (26), check that the selector (25) goes into the holes on the weights without any problems.

F

- Positionner la plaque (28) de fixation de la partie avant et serrer en utilisant la vis (82) et la rondelle plate (87) Fig.6.

Dans la partie inférieure de la tour de poids (1) Fig.6, positionner la rondelle (30), l'espaceur (29), la rondelle (30) et le bloqueur de poids (35).

Introduire les barres de poids (27) dans les orifices inférieurs de la tour de poids (1) Fig.6.

Puis, installer les poids (106), (105), (104), le poids le plus lourd devant toujours être positionné le plus bas, puis positionner le poids guide et sa barre de sélection (26), serrer la partie supérieure des barres de poids en utilisant les rondelles (84) et les vis (73).

Positionner l'anneau de sélection de poids (25) dans le cran central du poids guide (26). Vérifier que le sélecteur (25) rentre dans tous les trous des poids sans problème.

D

- Platzieren Sie die Halterungsplatte (28) für die vordere Verkleidung und schrauben Sie sie mit der Schraube (82) und der flachen Unterlegscheibe (87) fest (Abb.6).

Setzen Sie am unteren Teil der des Gewichtsturms (1) (Abb.6) die Unterlegscheibe (30), die Distanz-Hülse (29), die Unterlegscheibe (30) und den Puffer (35) ein.

Stecken Sie die Gewichte-Gleitstangen (27) in die unteren Öffnungen am Gewichtsturm (1) (Abb. 6).

Setzen Sie dann die Gewichte (106), (105), (104) ein, die schwersten Gewichte immer nach unten. Zum Schluss setzen Sie das Führungsgewicht (26) mit seiner Auswahlstange ein. Schrauben Sie die Gleitstangen von oben mit den Unterlegscheiben (84) und den Schrauben (73) fest.

Setzen Sie die Öse des Gewichtsauswahlstiftes (25) in den mittleren Vorsprung des Führungsgewichts (26). Überprüfen Sie, ob der Auswahlstift (25) problemlos in die Löcher der verschiedenen Gewichte passt.

Fig.7

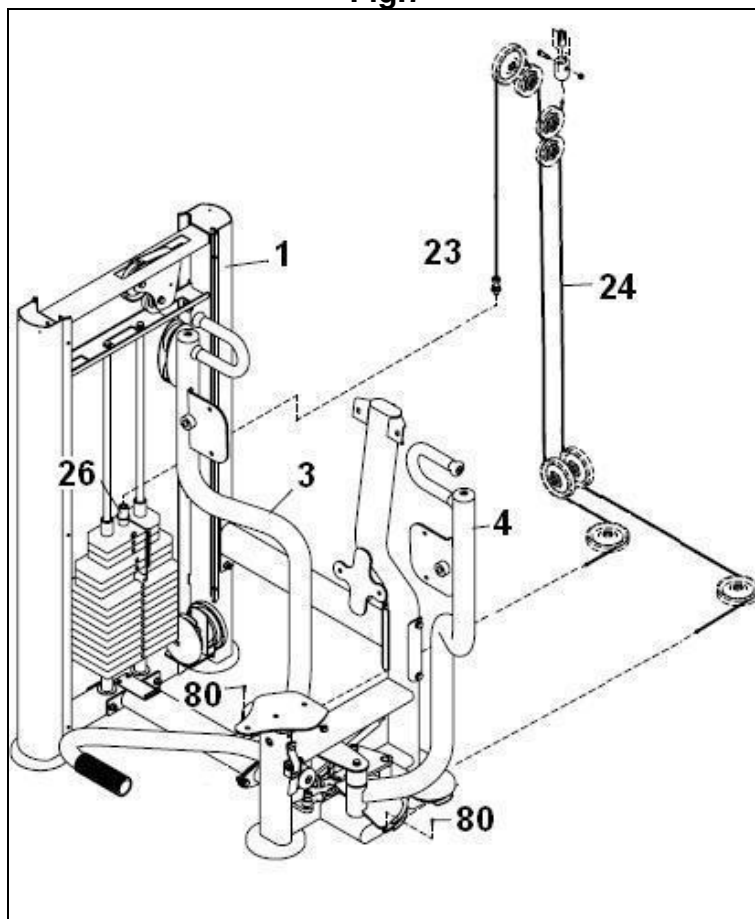

E

Atornille la punta del cable (23) en la pesa de guía (27), coja la otra punta del cable (23) y páselo por las poleas superiores y la polea intermedia Fig.7 y atornille la otra punta del cable en el soporte (1) Fig.7.

Pase la punta del cable (24) por la polea intermedia Fig.7 y por las poleas inferiores, la otra punta del cable páselo también por las poleas inferiores Fig.7 y atornille las dos puntas del cable en los soportes de leva en los brazos, con el tornillo (80) Fig.7.

GB

Screw the tip of the cable (23) onto the weight guide (27), take the other end of the cable (23) and pass it through the top pulleys and the middle pulley, Fig.7, and secure the end of the cable onto the support (1), Fig.7.

Pass the tip of the cable (24) through the middle pulley, Fig.7, and through the bottom pulleys, the other end of the cable is also passed through the bottom pulleys, Fig.7 and secure both ends of the cable onto the cam supports for the arms, using the screw (80), Fig.7.

F

Visser la pointe du câble (23) sur le poids guide (27), prendre l'autre extrémité du câble (23) et le passer à travers les poulies supérieures et la poulie intermédiaire Fig.7 et visser l'autre extrémité du câble sur le support (1) Fig.7.

Passer la pointe du câble (24) sur la poulie intermédiaire Fig.7 et sur les poulies inférieures, puis prendre l'autre extrémité du câble et la passer à travers les poulies inférieures Fig.7, puis visser les deux extrémités du câble sur les supports de came des bras avec la vis (80) Fig.7.

D

Schrauben Sie das eine Ende des Kabels (23) an das Führungsgewicht (27). Führen Sie das andere Ende des Kabels (23) um die oberen und die mittlere Seilrollen (Abb. 7) und schrauben Sie das andere Kabelende an den Ständer (1) (Abb. 7).

Führen Sie das Kabelende (24) um die mittlere und die unteren Seilrollen (Abb. 7); führen Sie auch das andere Kabelende um die unteren Seilrollen (Abb. 7) und schrauben Sie die beiden Kabelenden mit der Schraube (80) an die Nockenhalterungen an den Armen (Abb. 7).

Fig.8

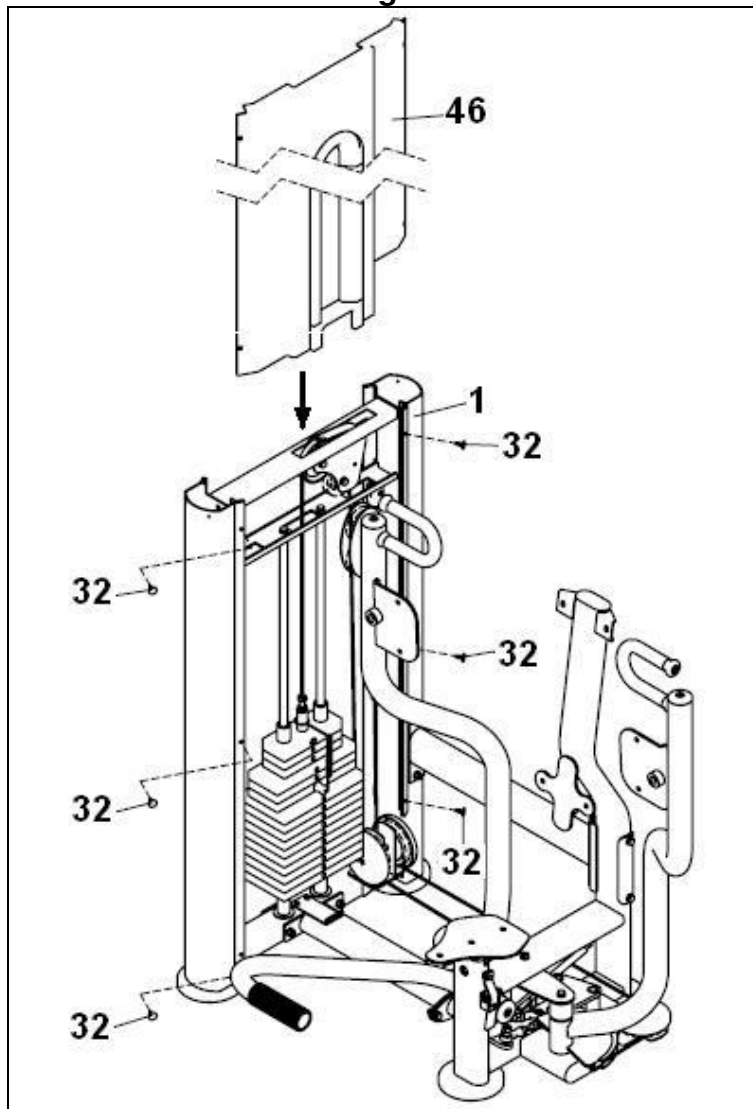

E

Introduzca la carcasa delantera (46) Fig.8, desde la parte superior en dirección de la flecha en la torre de pesas (1).

Coloque los insertos (32) a los dos lados de la torre.

GB

Fit the front casing (46) onto the weight stack (1), Fig.8, from the top in the direction of the arrow.

Fit the inserts (32) to the two sides of the weight stack.

F

Insérer la partie frontale (46) Fig.8, par le haut en direction de la flèche dans la tour de poids (1).

Positionner les inserts (32) des deux côtés de la tour.

D

Schieben Sie die vordere Verkleidung (46) (Abb. 8) von oben in Pfeilrichtung in den Gewichtsturm (1).

Bringen Sie die Einsätze (32) an beiden Seiten des Turms an.

Fig.9

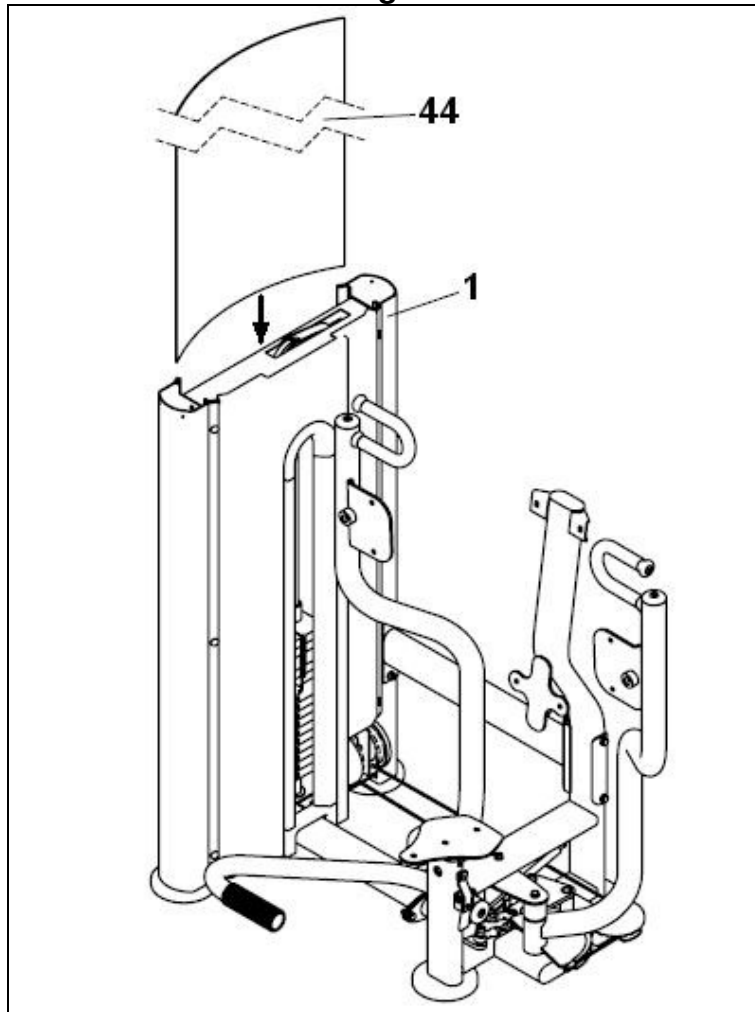

E

Introduzca la carcasa trasera (44) Fig.9, desde la parte superior en dirección de la flecha en la torre de pesas (1).

GB

Fit the rear casing (44) onto the weight stack (1), Fig.9, from the top in the direction of the arrow.

F

Insérer la partie postérieure (44) Fig.9, par le haut en direction de la flèche dans la tour de poids (1).

D

Schieben Sie die hintere Verkleidung (44) (Abb. 9) von oben in Pfeilrichtung in den Gewichtsturm (1).

Fig.10

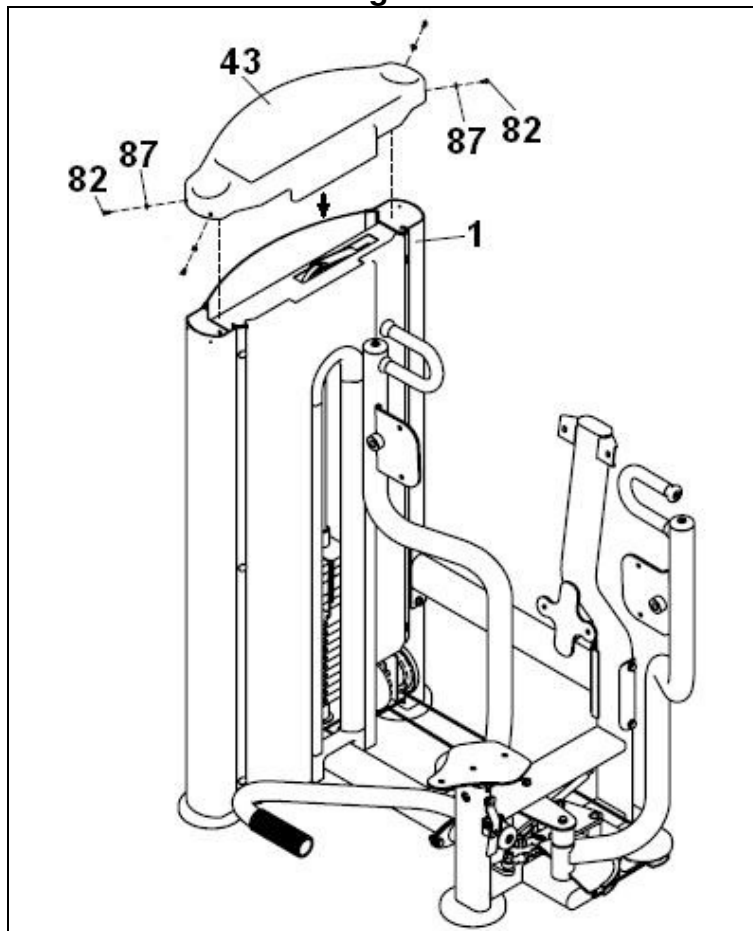

E

Introduzca la carcasa superior (43) Fig.10, desde la parte superior en dirección de la flecha en la torre de pesas (1).
Coloque las arandelas (87) y los tornillos (82).

GB

Fit the top casing (43) onto the weight stack (1), Fig.10, from the top in the direction of the arrow.
Fit the washers (87) and screws (82).

F

Insérer la partie supérieure (43) Fig.10, par le haut en direction de la flèche dans la tour de poids (1).
Positionner les rondelles (87) et les vis (82).

D

Schieben Sie die obere Verkleidung (43) (Abb. 10) von oben in Pfeilrichtung in den Gewichtsturm (1).
Setzen Sie die Unterlegscheiben (87) und die Schrauben (82) ein.

Fig.11

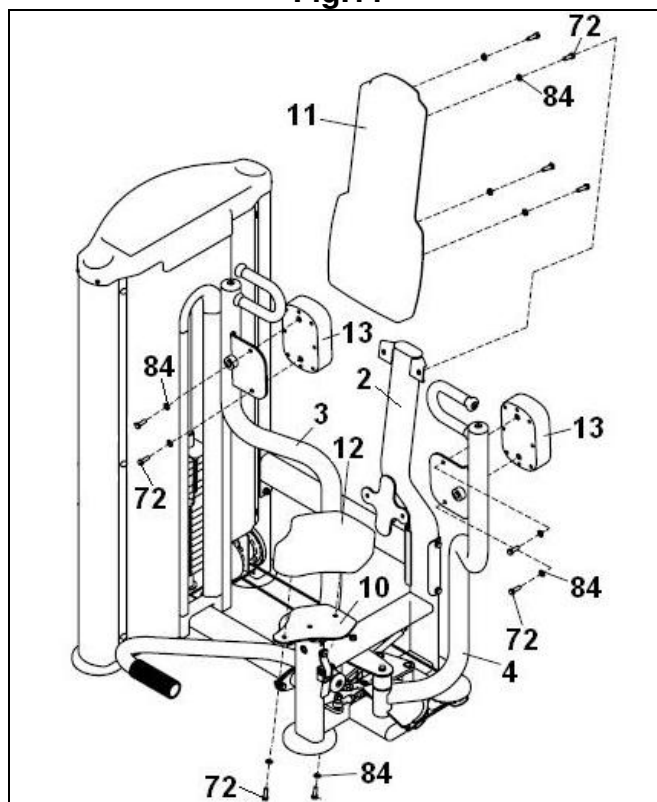

E

Posicione el respaldo (11) sobre el apoyo (2) Fig.11, atorníllelo con los tornillos (72) junto con las arandelas (84). A continuación posicione el asiento (12) en el soporte (10) Fig.11, atorníllelo con los tornillos (72) junto con las arandelas planas (84). Posicione la almohadilla empujadora izquierda (13) en el soporte (4) Fig.11, y atorníllela con los tornillos (72), junto con las arandelas (84). A continuación posicione la almohadilla empujadora derecha (13) en el soporte (3) Fig.11, y atorníllela con los tornillos (72), junto con las arandelas (84).

GB

Position the backrest (11) on the support (2), Fig.11, secure it using screws (72) along with the washers (84). Next, position the seat (12) on the support (10), Fig.11, secure it using screws (72) along with the flat washers (84). Next, position the left push bar pad (13) on the support (4), Fig.11, secure it using screws (72) along with the washers (84). Now position the right push bar pad (13) on the support (3), Fig.11, secure it using screws (72) along with the washers (84).

F

Positionner le dossier (11) sur le support (2) Fig.11 et visser les vis (72) et les rondelles (84). Puis, positionner le siège (12) sur le support (10) Fig.11 et le fixer en utilisant les vis (72) et les rondelles plates (84). Positionner le coussinet de la barre de poussée gauche (13) sur le support (4) Fig.11. Visser en utilisant les vis (72) et les rondelles (84). Puis, positionner le coussinet de la barre de poussée droite (13) sur le support (3) Fig.11. Visser en utilisant les vis (72) et les rondelles (84).

D

Positionieren Sie die Rückenlehne (11) an der Stütze (2) (Abb. 11) und schrauben Sie sie mit den Schrauben (72) und den Unterlegscheiben (84) fest. Positionieren Sie dann den Sitz (12) auf der Halterung (10) (Abb. 11) und schrauben Sie ihn mit den Schrauben (72) und den flachen Unterlegscheiben (84) fest. Positionieren Sie dann das linke Armcurl-Polster (13) an der Halterung (4) (Abb. 11) und schrauben Sie es mit den Schrauben (72) und den Unterlegscheiben (84) fest. Positionieren Sie dann das rechte Armcurl-Polster (13) an der Halterung (3) (Abb. 11) und schrauben Sie es mit den Schrauben (72) und den Unterlegscheiben (84) fest.

MUY IMPORTANTE:

Una vez realizado el montaje, compruebe que todos los tornillos que han sido montados en esta maquina, están fuertemente apretados.

VERY IMPORTANT:

After assembling the unit, check that all of the screws have been fitted to the machine and that they are tightened securely.

TRÈS IMPORTANT :

Une fois le montage effectué, vérifiez que toutes les vis ont été positionnées et qu'elles sont correctement serrées.

SEHR WICHTIG:

Vergewissern Sie sich nach der Montage, dass alle Schrauben des Geräts eingesetzt und gut festgezogen wurden.

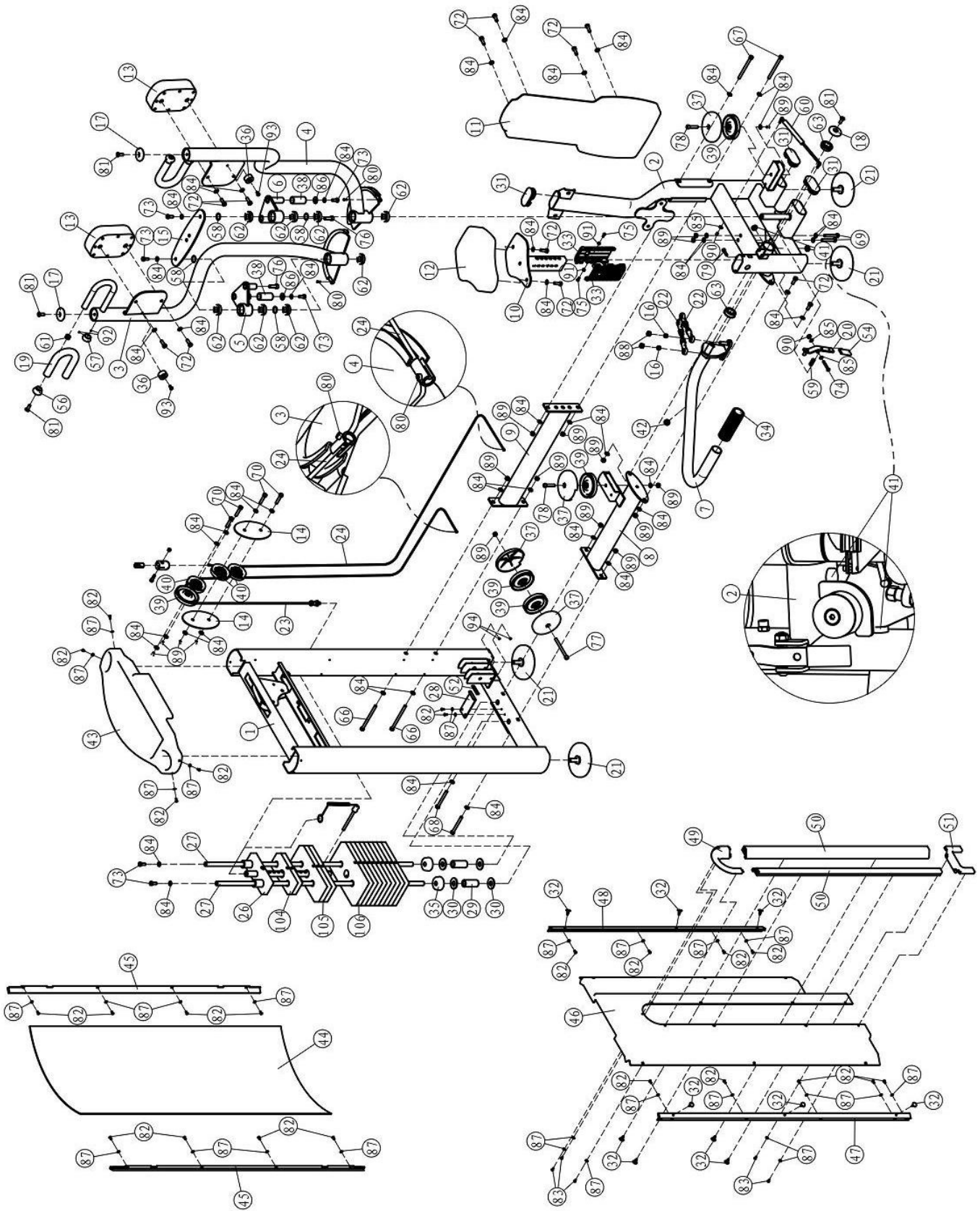

Para pedido de repuesto: Indicar el código de la pieza y la cantidad

To order replacement parts: State the part code and Quantity

Pour commander des pièces de rechange : Indiquer le code de la pièce de rechange et la quantité désirée.

Bei der Bestellung von Ersatzteilen: Bitte Teile-Code und Menge angeben.

Nº	Code	Nº	Code	Nº	Code
1	A-L270PB0100	35	A-IT80023000	74	A-PNLM8*55DS2
2	A-L270PB0200	36	A-BNH0514	75	A-PNLM6*12DS2
3	A-L270PB0300	37	A-IT80173800	76	A-GB70M12*35DS2NL
4	A-L270PB0400	38	A-IT80044000	77	A-GB70M10*120DS20
5	A-IT90040500	39	A-SG500110400	78	A-GB70M10*50DS2
6	A-IT90040600	40	A-M01004800	79	A-GB70M8*30*30DS2NL
7	A-IT90040700	41	A-TAB-3363600	80	A-GB70M4*15DS2
8	A-L270PB0800	42	A-ROC-IT1012400	81	A-CNLM10*30*30DS2NL
9	A-L270PB0900	43	A-L070PB4800	82	A-GB818M5*12DHS2
10	A-L270PB1000	44	A-L070PB4400	83	A-GB9074ST4.2*13DHS
11	A-L270PB1100	45	A-L070PB4500	84	A-GB9510DS2
12	A-L830PB0700	46	A-L270PB4600	85	A-GB958DS2
13	A-L270PB1300	47	A-L070PB4700	86	A-DQ10DS2C
14	A-IT90041400	48	A-L270PB4800	87	A-DQ5DHS2
15	A-IT90041500	49	A-L070PB4900	88	A-NM12DS2
16	A-IT90041600	50	A-L070PB5000	89	A-NM10DS2
17	A-IT90041700	51	A-L070PB5100	90	A-NM8DS2
18	A-IT90041800	52	A-L070PB5200	91	A-GB41M6DS2
19	A-IT90041900	54	A-IN-B72011400Y	92	A-YZGB7710-32*3.2DS2
20	A-L270PB2000	56	A-IT90102100	93	A-PNLM8*15DS2NL
21	A-IT93201800	57	A-IT90102200	94	A-IF80210001
22	A-IT9004B2500	58	A-SG-8005A2100	95	A-NBS3DHS
23	A-L270PB2300	59	A-HF1642303	96	A-NBS5DHS
24	A-L270PB2400	60	A-QD18-304-40	97	A-NBS6DHS
25	A-IT90012000V1	61	A-IF81165000	98	A-NBS8DHS
26	A-IT93201900	62	A-GB2766005-2Z	99	A-NBS10DHS
27	A-IT9001B2700	63	A-KL250108500NBK	100	A-NBS3/32DHS
28	A-L070PB4000	66	A-GB5780M10*150DS20	101	A-NBS0.188DHS
29	A-IT90014000	67	A-GB5780M10*135DS20	102	A-LW200BS
30	A-BNH0605	68	A-GB5780M10*100DS20	103	A-YHY
31	A-IT90013800	69	A-GB5780M10*70DS20	104	A-IT80033200ST
32	A-IT90014300P425C	70	A-GB5780M10*50DS20	105	A-IT80033300ST
33	A-IN-B72011700	72	A-GB5781M10*30DS20	106	A-IT80124400ST
34	A-IT80125400	73	A-GB5781M10*25DS20NL	107	A-NBS4DHS

BH HIPOWER SPAIN

EXERCYCLE,S.L. (Manufacturer)
 P.O.BOX 195
 01080 VITORIA (SPAIN)
 Tel.: +34 945 29 02 58
 Fax: +34 945 29 00 49
 e-mail: hipower@bhfitness.es
 www.bhfitness.com

POST-VENTA

Tel: +34 945 292 012 /
 902 170 258
 Fax: +34 945 56 05 27
 e-mail: hipower@bhfitness.es

BH HIPOWER NORTH AMERICA

20155 Ellipse
 Foothill Ranch
 CA 92610
 Tel: + 1 949 206 0330
 Toll free: +1 866 325 2339
 Fax: +1 949 206 0013
 e-mail: fitness@bhnorthamerica.com
 www.bhnorthamerica.com

BH HIPOWER ASIA

No.139, Jhongshan Rd.
 Daya Township
 Taichung 428, Taiwan. R.O.C.
 Tel.: +886 4 25609200
 Fax: +886 4 25609280
 e-mail: info@bhasia.com.tw

BH HIPOWER PORTUGAL

MAQUINASPORT, S.A.
 Zona Industrial Giesteira
 Terreirinho 3750-325 Agueda
 (PORTUGAL)
 Tel.: +351 234 729 510
 Fax: +351 234 729 519
 e-mail: info@bhfitness.pt

BH SERVICE PORTUGAL

Tel.: +351 707 22 55 24
 Fax: +351 234 729 519
 e-mail: info@bhfitness.pt

BH HIPOWER MEXICO

BH Exercycle de México S.A.
 de CV
 Eje 132 / 136
 Zona Industrial, 2A Secc.
 78395 San Luis Potosí
 S:L:P: MÉXICO
 Tel.: +52 (444) 824 00 29
 Fax: +52 (444) 824 00 31
 www.bh.com.mx

BH HIPOWER CHINA

BH China Co., Ltd.
 Block A, NO.68, Branch Lane
 455, Lane 822,
 Zhen Nan RD., Li Zi Yuan,
 Putuo, Shanghai 200331,
 P.R.C.
 Tel: +86-021-5284 6694
 Fax:+86-021-5284 6814
 e-mail: info@i-bh.cn

BH HIPOWER FRANCE

27 bis, Route de Pitoys
 64600 ANGLET
 Tél.: +33 05 59 42 04 71
 Fax: +33 05 59 50 10 83
 e-mail: bhfrance@bhfitness.com

SAV FRANCE

Tél: +33 0810 000 301
 Fax: +33 0810 00 290
 e-mail: savfrance@bhfitness.com

BH HIPOWER UK

Halliards, Terrington Drive
 Newcastle-under-Lyme
 Staffordshire ST5 4NB
 United Kingdom
 Tel.: +44 (0)844 335 3988
 e-mail: sales@bh-uk.co.uk

AFTER SALES - UK

e-mail: service@bh-uk.co.uk

EXERCYCLE GMBH

Schumannstraße 27 60325
 Frankfurt/Main
 Tel. 069-17554247-0
 Fax. 069-17554247-9
 email: info@bhfitness.com
 www.bhfitness.com

BH SE RESERVA EL DERECHO A MODIFICAR LAS ESPECIFICACIONES DE SUS PRODUCTOS SIN PREVIO AVISO.

SPECIFICATIONS MAY BE CHANGED WITHOUT PRIOR NOTICE DUE TO OUR PROGRAMME OF CONTINUOUS PRODUCT DEVELOPMENT.

BH SE RÉSERVE LE DROIT DE MODIFIER LES SPECIFICATIONS DE SES PRODUITS SANS PRÉAVIS.

BH BEHALT SICH DAS RECHT VOR, ÄNDERUNGEN DER MODELL-ANGABEN OHRE VORHERIGE ANKÜNDIGUNG VORZUNEHMEN.

DATI TECNICI E COMMERCIALI RELATIVI AGLI ARTICOLI DEL PRESENTE CATALOGO POSSONO ESSERE SOGGETTI A VARIAZIONI SENZA ALGUN PREAVVISO.

BH SE RESERVA O DIREITO A MODIFICAÇÃO ESPECIFICAÇÕES DOS SEUS PRODUCTOS SEM PRÉVIO AVISO.

DOOR KONSTANTE PRODUKTVERNIEUWING EN VERBETERING HOUDEN WIJ ONS HET RECHT VAN WIJZIGING VOOR ZONDER VOORAFGAAND BERICHT.