

Instrucciones de montaje y utilización

Instructions for assembly and use

Instructions de montage et d'utilisation

Hinweise zur Montage und Benutzung



INSTRUCCIONES DE SEGURIDAD.-

Rogamos leer estas instrucciones atentamente, antes del montaje y del primer uso. Obtendrá importantes informaciones para su seguridad, así como para el uso y para el mantenimiento del aparato de ejercicio.

Guardar cuidadosamente las instrucciones para su información, así como para los trabajos de mantenimiento o los pedidos de piezas de repuesto.



ATENCIÓN:

Este equipo se debe utilizar solamente para su propósito previsto, es decir para el ejercicio físico de los adultos.

■ Cualquier otro uso del equipo se prohíbe y puede ser peligroso. El fabricante no se responsabiliza del daño o lesión causada por el uso incorrecto del equipo.

■ Utilice el equipo sobre una superficie sólida y nivelada.

■ El equipo deberá disponer a su alrededor de un espacio libre no inferior a 0,5 m.

■ El equipo se ha diseñado de acuerdo con lo más último en los estándares de seguridad.

■ Este equipo está conforme con el estándar EN 957. Adecuado para uso profesional, con un peso máximo del usuario 150kg.

■ Las reparaciones incorrectas y/o las modificaciones estructurales del equipo (Ejemplo: Retirar o el reemplazar piezas, no originales) pueden poner en peligro la seguridad del usuario.

■ Los componentes dañados pueden poner en peligro su seguridad y/o reducir curso de la vida del equipo.

Por esta razón, las piezas dañadas se deben sustituir inmediatamente y el equipo mantenerlo fuera de uso hasta que se haya reparado. Utilice solamente el repuesto original de piezas BH.

■ El si el equipo está en uso regular, comprobar todos sus componentes a fondo cada 1 ó 2 meses, prestando atención muy particular al reapriete de tuercas y tornillos.

■ Antes de comenzar su programa del ejercicio, consulte a su doctor para asegurarse de que puede utilizar el equipo.

Base su programa del ejercicio en el consejo dado por su doctor o preparador físico.

Los ejercicios incorrectos o excesivos pueden dañar su salud. Trabaje en el nivel de ejercicio recomendado, no llegue al agotamiento.

■ Preste por favor mucha atención a las indicaciones del manual del entrenamiento.

Se recomienda la ayuda de una segunda persona para la realización del montaje de este equipo, como le muestran las figuras adjuntas de este manual de instrucciones.



SAFETY INSTRUCTIONS

Please read these instructions carefully before assembling and using the equipment. They contain important information for your safety and for the use and maintenance of the exercise equipment.

Keep the instructions safe for future reference and maintenance tasks as well as for ordering spare parts.



ATTENTION:

- This equipment must only be used for its intended purpose, i.e. physical exercise.
- Any other use of the equipment is prohibited and may be dangerous. The manufacturer is not responsible for damage or injury caused by misuse of the equipment.
- Use the equipment on a solid level surface.
- The equipment must have at least 0.5 metres of free space around it.
- The equipment is designed in accordance with the latest safety standards.
- This equipment complies with standard EN 957. Suitable for professional use, with a maximum user weight of 150kg.
- Incorrect repairs and/or structural modifications to the equipment (E.g.: Removal of parts or non-original replacement parts) can endanger the user's safety.
- Damaged components may endanger your safety and/or reduce the useful life of the equipment.
For this reason, damaged parts must be replaced immediately and the equipment taken out of use until it is repaired. Use only original BH spare parts.
- If the equipment is in regular use, check all components thoroughly every 1 or 2 months, paying particular attention to retightening nuts and bolts.
- Before beginning your exercise program, consult your doctor to make sure that you can use your exercise equipment.
Base your exercise program on the advice given by your doctor or trainer.
Incorrect or excessive exercise can damage your health. Work at the recommended exercise level, do not overexert yourself.
- Pay close attention to the trainer's exercise instructions.

The assistance of a second person is recommended when assembling this machine, as shown in the diagrams that accompany this instruction manual.



INSTRUCTIONS DE SÉCURITÉ -

Nous recommandons de lire attentivement ces instructions avant de procéder au montage et d'utiliser l'appareil pour la première fois. Ce manuel contient des informations importantes relatives à la sécurité, à l'usage et à l'entretien de la machine d'exercice.

Conserver soigneusement ces instructions à titre d'informations ainsi que pour connaître les procédures d'entretien et les demandes de pièces de rechange.



ATTENTION :

Cet équipement doit être utilisé uniquement pour l'usage pour lequel il a été prévu, c'est-à-dire pour l'exercice physique de personnes adultes.

■ Tout autre usage est interdit et doit être considéré dangereux. Le fabricant ne saura être tenu responsable de dommages ou blessures causés par un usage incorrect de l'équipement.

■ Utiliser l'équipement sur une surface solide et plane.

■ L'équipement nécessite un espace alentour minimum de 0,5 mètre.

■ L'équipement a été conçu conformément aux dernières normes de sécurité en vigueur.

■ Cet équipement est conforme à la Norme EN 957. Il est adapté à un usage professionnel avec une capacité maximum de poids de l'utilisateur de 150 kg.

■ Toute réparation incorrecte et/ou modification de la structure de l'équipement (Exemple : retirer ou substituer des pièces avec d'autres non originales) peut représenter un danger pour la sécurité de l'utilisateur.

■ Les composants endommagés peuvent présenter un risque pour la sécurité et/ou réduire la durée de vie utile de l'équipement.

Pour cette raison, les pièces endommagées doivent être immédiatement remplacées et l'équipement doit être maintenu hors service jusqu'à sa réparation. Utiliser uniquement des pièces de rechange originales BH.

■ Dans le cadre de l'utilisation normale de l'équipement, vérifier minutieusement tous les composants tous les 1 à 2 mois, en faisant particulièrement attention à resserrer les écrous et les vis.

■ Avant de débiter un programme d'exercice, consulter le médecin de famille afin de garantir l'aptitude à l'usage de l'équipement.

Baser le programme d'exercice sur les recommandations du médecin ou de l'entraîneur.

Les exercices incorrects ou excessifs présentent un risque pour la santé. S'entraîner au niveau d'exercice recommandé sans s'exténuer.

■ Faire extrêmement attention aux indications fournies dans le manuel d'entraînement.

Il est recommandé de faire appel à une seconde personne pour effectuer le montage de cet équipement, comme illustré sur les figures présentes dans ce manuel d'instructions.



SICHERHEITSHINWEISE.-

Bitte lesen Sie diese Hinweise vor der Montage und ersten Benutzung des Geräts aufmerksam. Hier finden Sie wichtige Informationen zu Ihrer Sicherheit, zur Benutzung und zur Wartung Ihres Trainingsgeräts.

Bewahren Sie diese Hinweise sorgfältig auf, um sie jederzeit zum Nachschlagen oder für erforderliche Informationen zur Wartung oder Bestellung von Ersatzteilen zur Hand zu haben.



ACHTUNG:

Dieses Gerät darf nur für den vorhergesehenen Verwendungszweck benutzt werden, d.h. zum Körpertraining für Erwachsene.

■ Jede andersartige Verwendung des Geräts kann gefährlich sein und ist untersagt. Der Hersteller übernimmt keine Haftung für Schäden oder Verletzungen, die auf eine falsche Nutzung des Geräts zurückzuführen sind.

■ Stellen Sie das Gerät auf eine stabile und ebene Fläche.

■ Rund um das Gerät muss ein Freiraum von mindestens 0,5 m vorhanden sein.

■ Das Gerät wurde gemäß den neuesten Sicherheitsvorschriften konstruiert.

■ Es erfüllt die Anforderungen der Norm EN 957. Es ist für den professionellen Einsatz geeignet; maximales Körpergewicht des Benutzers: 150 kg.

■ Unsachgemäße Reparaturen und/oder strukturelle Veränderungen an dem Gerät (z.B. das Entfernen von Teilen, die Verwendung anderer als der Originalteile) können eine Gefahr für die Sicherheit des Benutzers darstellen.

■ Schadhafte Komponenten sind ein Risiko für Ihre Sicherheit und/oder vermindern die Lebensdauer des Geräts.

Deshalb müssen schadhafte Teile umgehend ausgetauscht werden und das Gerät darf bis nach der Reparatur nicht benutzt werden. Verwenden Sie ausschließlich Original-Ersatzteile von BH.

■ Wenn das Gerät ordnungsgemäß benutzt wird, nehmen Sie alle 1 bis 2 Monate eine gründliche Überprüfung der Komponenten vor. Achten Sie dabei besonders darauf, dass die Muttern und Schrauben immer korrekt angezogen sind.

■ Bevor Sie Ihr Übungsprogramm beginnen, wenden Sie sich bitte an Ihren Arzt, um sicherzustellen, dass Sie das Training mit dem Gerät durchführen können.

Stützen Sie Ihr Trainingsprogramm auf die Ratschläge Ihres Arztes oder Fitnesstrainers.

Unangemessene oder übermäßige Übungen können Ihrer Gesundheit schaden. Arbeiten Sie auf dem empfohlenen Trainingsniveau, trainieren Sie nicht bis zur Erschöpfung.

■ Beachten Sie bitte unbedingt die Hinweise im Trainingshandbuch.

Die Montage dieses Geräts gemäß den Abbildungen der vorliegenden Hinweise sollte von zwei Personen ausgeführt werden.

E

Saque la unidad de la caja, compruebe e identifique las piezas con respecto al listado de la Fig.A y Fig.B, para asegurarse de que no falta ninguna pieza, para el montaje del equipo, en la primera fase.

GB

Take the unit out of its box, check and identify the parts against the list in Fig.A and Fig.B to ensure that there are no missing parts for the initial assembly stage of the equipment.



F







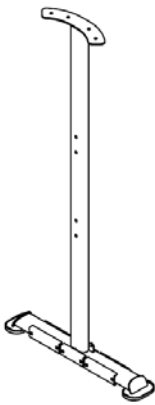
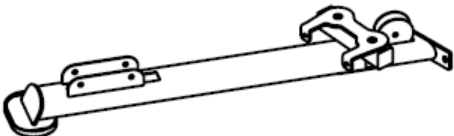
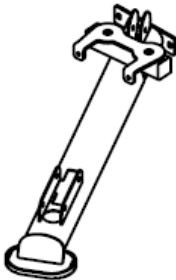
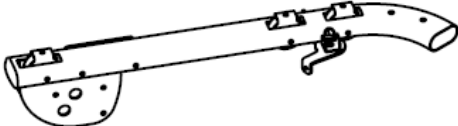

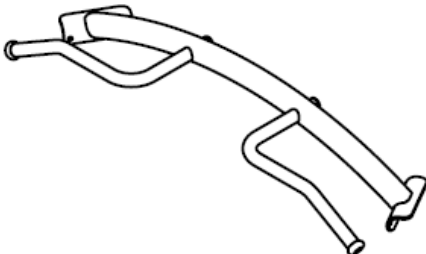

Sortir l'unité de son emballage, vérifier la présence de toutes les pièces à l'aide de la liste figurant en Fig.A et Fig.B afin de garantir qu'il ne manque aucune pièce nécessaire au montage de l'équipement, lors de la première phase.





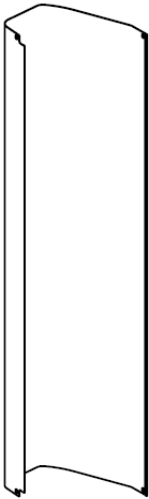

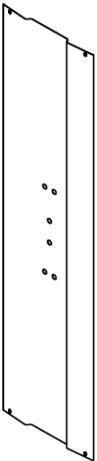





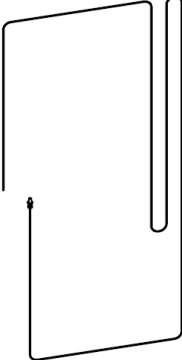

D

Nehmen Sie das Gerät aus der Kiste und überprüfen und identifizieren Sie die Teile anhand der in Abb. A und Abb. B dargestellten Listen. Vergewissern Sie sich, dass kein Teil für die erste Phase der Montage des Gerätes fehlt.

Fig.A

Nº		✓	Nº		✓
1		1	2		1
3		1	4		1
5		1	6		1

7		2	8		2
9		1	10		1
11		2	12		2
13		1	14		1
15		1	16		4

17		4	20		2
23		2	24		2
25		1	26		2
27		2	29		2
34		16	35		2
36		2	39		1
41		1	48		4











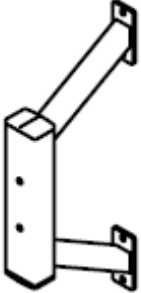
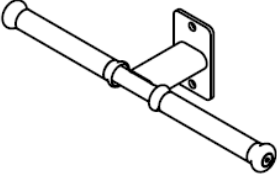
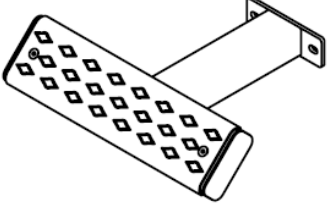

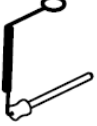





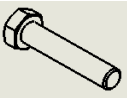
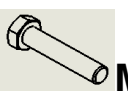
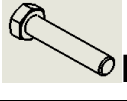







37		1	106		1
107		1	108		1
109		2	110		1
33		2	42		4
49		4	97		4
105		4	96		4

Fig.B

Nº		✓			✓
59	 M-10x135	4	60	 M-10x130	6
61	 M-10x115	6	62	 M-10x85	2
114	 M-10x80	6	63	 M-10x75	6
64	 M-10x70	4	65	 M-10x50	8
66	 M-10x25	4	67	 M-10x20	4
68	 M-10x15	12	69	 M-8x100	2
70	 M-12x110	2	71	 M-12x80	4
74	 ST-4.2x10	16	78	 M-10	108
77	 M-12	12	82	 M-8	2
79	 M-8	4	84	 M-12	6
83	 M-10	46			



INSTRUCCIONES DE MONTAJE.-

NOTA: La descripción de las piezas con respecto a las figuras, corresponden siempre a la posición de la persona en el equipo para la realización del ejercicio.



INSTRUCTIONS FOR ASSEMBLY.-

NOTE: The description of the parts with respect to the figures always corresponds to the position the person adopts on the equipment when exercising.



INSTRUCTIONS DE MONTAGE -

REMARQUE : La description des pièces conformément aux figures correspond toujours à la position adoptée par la personne sur l'équipement pour la réalisation de l'exercice.



MONTAGEHINWEISE.-

ANMERKUNG: Die Beschreibung der Teile bezüglich der Abbildungen entspricht immer der Position, die die Person während des Trainings auf dem Gerät einnimmt.

Fig.1

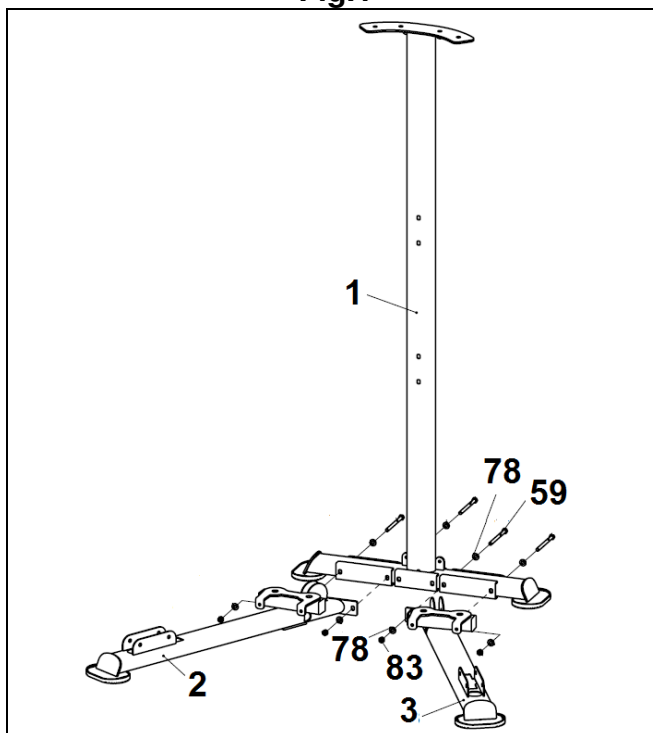

- Apoye en el suelo el soporte principal (1).
Sitúe el soporte (2) y (3) y atorníllelos con los tornillos (59) junto con las arandelas (78) y las tuercas (83).



- Rest the main support (1) on the ground.
Position the bracket (2) and (3) and secure it using screws (59) along with the washers (78) and nuts (83).



- Appuyer le cadre principal sur le sol (1).
Positionner les supports (2) et (3) et les visser en utilisant les vis (59), les rondelles (78) et les écrous (83).



- Stellen Sie den Hauptständer (1) auf den Boden.
Positionieren Sie die Stützen (2) und (3) und schrauben Sie sie mit den Schrauben (59), den Unterlegscheiben (78) und den Muttern (83) fest.

Fig.2

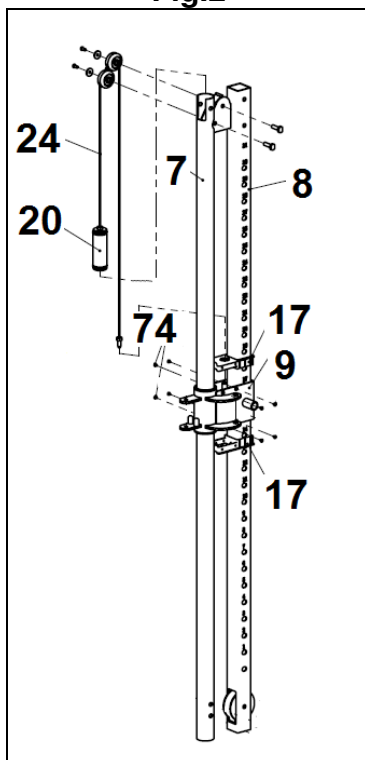

E

Atornille el contrapeso (20) al cable (24). Suelte las poleas (55). Introduzca el contrapeso (20) por la parte inferior de la barra (7) y saque el cable (24) por la parte superior. A continuación coloque de nuevo las poleas.

Coloque las tapas (17) en el soporte (9). Atornille el cable (24) al soporte (9) y fije las tapas (17) con los tornillos (74).

Sitúe el soporte (9) entre la barra (7) y la barra (8).

Realice el mismo montaje para el lado derecho.

GB

Fix the counterweight (20) to the cable (24). Loosen the pulleys (55). Insert the counterweight (20) at the bottom of the bar (7) and pass the cable (24) through the top. Then fix again the pulleys.

Place the covers (17) on the support (9). Screw the cable (24) to the support (9) and tighten the covers (17) with screws (74).

Place the support (9) between the bar (7) and the bar (8).

Now go through the same procedure for the right side.

F

Visser le contrepoids (20) au câble (24). Lâcher les poulies (55). Introduire le contrepoids (20) dans la barre (7) par le côté inférieur et ressortir le câble (24) par le haut. En suite replacer les poulies.

Placer les caches (17) sur le support (9). Vissez le câble (24) au support (9) et fixez les caches (17) avec les vis (74).

Enfin placer le support (9) entre les barres (7) et (8)

Procéder de même pour le côté droit.

D

Schrauben Sie das Ausgleichgewicht (20) an das Seil (55) an. Lösen Sie die Seilscheibe (55). Stecken Sie das Ausgleichgewicht (20) durch der unteren Seite der Stange (7) ein und ziehen Sie das Seil (24) durch der oberen Seite raus. Danach stellen Sie die Seilscheiben nochmal hin.

Stellen Sie die Deckeln (17) auf die Stütze (9) drauf. Schrauben Sie das Seil (24) an die Stütze an und befestigen Sie die Deckeln (17) mit den Schrauben (74).

Stellen Sie die Stütze (9) zwischen der Stange (7) und der Stange (8) hin.

Folgen Sie den gleichen Vorgang für die rechte Seite.

Fig.3

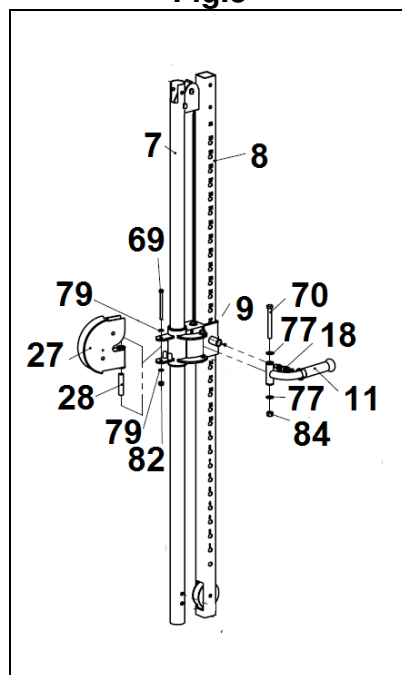

E

Introduzca el casquillo (28) en el alojamiento del soporte (27) y céntrelo.
Introduzca el soporte (27) en la "U" del soporte (9).
Atorníllelo con los tornillos (69) junto con las arandelas (79) y las tuercas (82).
Introduzca el soporte (11) en la "U" del soporte (9) y fije el pasador (18).
Atorníllelo con los tornillos (70) junto con las arandelas (77) y las tuercas (84).
Realice el mismo montaje para el lado derecho.

GB

Insert the spacer (28) into its housing on the support (27), and centre it.
Place the support (27) onto the "U" bracket on the support (9).
Fit screws (69) along with the washers (79) and nuts (82) and tighten securely.
Place the support (11) onto the "U" bracket on the support (9) and fix the pin (18).
Fit screws (70) along with the washers (77) and nuts (84) and tighten securely.
Now go through the same procedure for the right side.

F

Introduire l'espaceur (28) dans le logement du support (27) et le centrer.
Introduire le support (27) dans le «U» du support principal (9).
Le visser en utilisant les vis (69), les rondelles (79) et les écrous (82).
Procéder de même pour le côté droit.

D

Setzen Sie die Hülse (28) in die Aufnahme an der Halterung (27) und zentrieren Sie sie.
Setzen Sie die Stange (27) auf das „U“ den Hauptständer (9).
Schrauben Sie es mit den Schrauben (69), den Unterlegscheiben (79) und den Muttern (82) fest.
Nehmen Sie dann die gleiche Montage auf der rechten Seite vor.

Fig.4

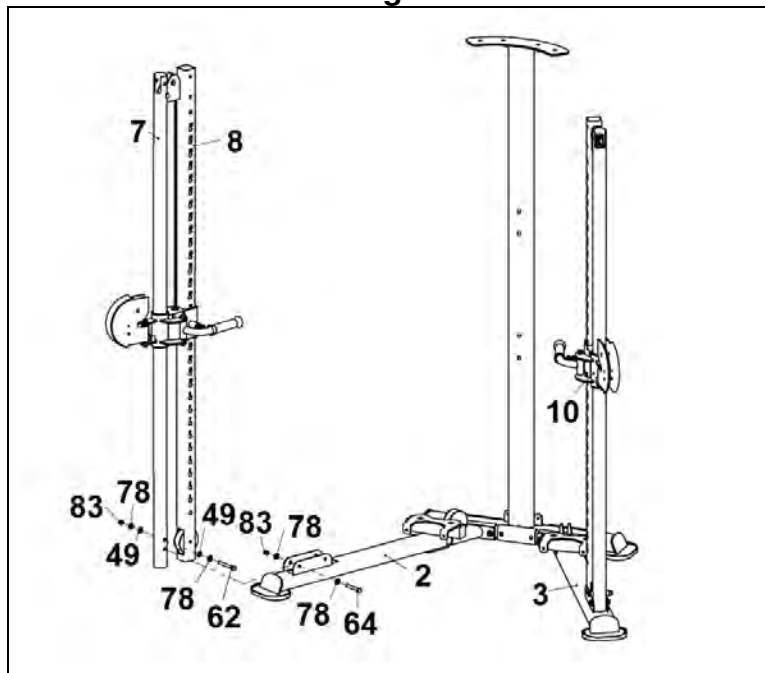

Posicione el mástil de posiciones (8) en la “U” del soporte inferior (2), atorníllelo a las “U” con los tornillos (64) junto con las arandelas (78) y las tuercas (83).
Realice el mismo montaje para el lado derecho.



Place the positioning post (8) into the “U” bracket for the bottom support (7), attach it to the “U” brackets using screws (64) along with the washers (78) and nuts (83).
Now go through the same procedure for the right side.



Positionner le poteau de positionnement (8) dans le «U» du support inférieur (2), le visser aux «U» en utilisant les vis (64), les rondelles (78) et les écrous (83).
Procéder de même pour le côté droit.



Setzen Sie die Positionierungsstange (8) in das „U“ der unteren Stütze (2) und ziehen Sie sie an den „U“s mit den Schrauben (64), den Unterlegscheiben (78) und den Muttern (83) fest.
Nehmen Sie dann die gleiche Montage auf der rechten Seite vor.

Fig.5

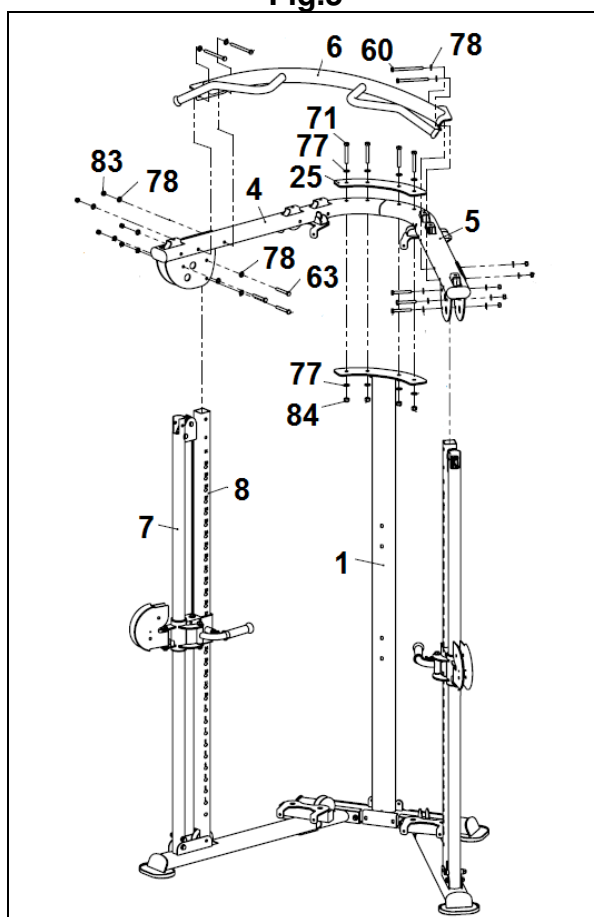

E

Posicione el mástil de posiciones (8) en la "U" del soporte superior (4) y (5), atorníllelo a las "U" con los tornillos (63) junto con las arandelas (78) y las tuercas (83).

Sitúe el soporte (25) y atorníllelo con los tornillos (71) junto con las arandelas (77) y las tuercas (84).

Sitúe el soporte (6) y atorníllelo con los tornillos (60) junto con las arandelas (78) y las tuercas (83).

GB

Place the positioning post (8) into the "U" bracket for the top support (4) and (5), attach it to the "U" brackets using screws (63) along with the washers (78) and nuts (83).

Position the bracket (25) and secure it using screws (71) along with the washers (77) and nuts (84).

Position the bracket (6) and secure it using screws (60) along with the washers (78) and nuts (83).

F

Positionner le poteau de positionnement (8) dans le «U» du support supérieur (4) et (5), le visser aux «U» en utilisant les vis (63), les rondelles (78) et les écrous (83).

Positionner le support (25) et le visser en utilisant les vis (71) les rondelles (77) et les écrous (84).

Positionner le support (6) et le visser en utilisant les vis (60) les rondelles (78) et les écrous (83).

D

Setzen Sie die Positionierungsstange (8) in das „U“ der Stütze (4) und (5) und ziehen Sie sie an den „U“s mit den Schrauben (63), den Unterlegscheiben (78) und den Muttern (83) fest.

Positionieren Sie die Stütze (25) und schrauben Sie sie mit den Schrauben (71), den Unterlegscheiben (77) und den Muttern (74) fest.

Positionieren Sie die Stütze (6) und schrauben Sie sie mit den Schrauben (60), den Unterlegscheiben (78) und den Muttern (83) fest.

Fig.6

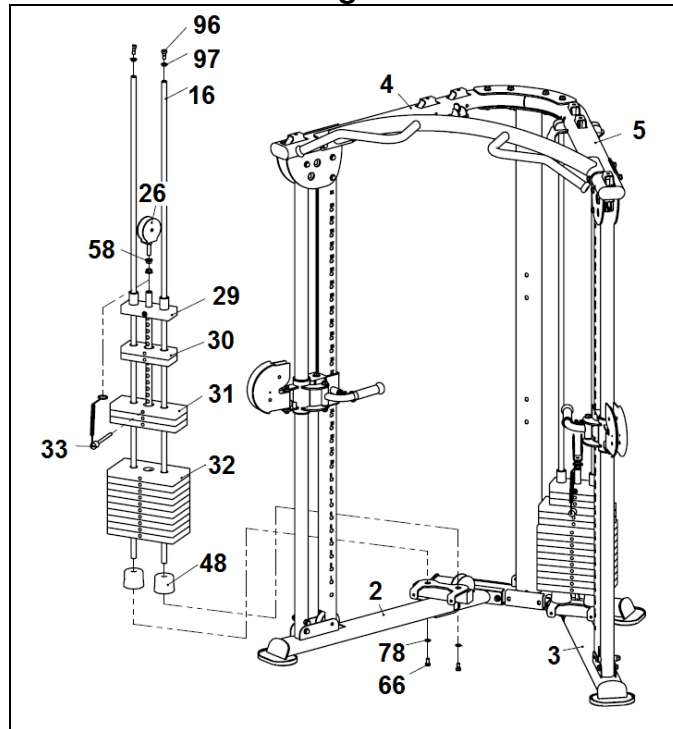

E

Sitúe el tope de pesas (48) en la torre de pesas (2), introduzca las barras de pesas (16).

A continuación coloque las pesas (32); (31); (30), siempre las de mayor peso en la parte inferior, por último coloque la pesa de guía con su barra selector (29), atornille las barras de pesas por la parte superior con las arandelas (97) y los tornillos (96). Atornille las barras de pesas por la parte inferior con las arandelas (78) y los tornillos (66).

Coloque la anilla del selector (33), en el casquillo central de la pesa guía (29).

Realice el mismo montaje para el lado derecho.

GB

Place the weight stop (48) onto the weight stack (2), insert the weight guide bars (16).

Next, fit weights (32); (31); (30), the heavier weights always at the bottom, finally fit the guide weight with the selector bar (29), tighten the top of weight guide bars using washers (97) and screws (96). Tighten the bottom of weight guide bars using washers (78) and screws (66)

Fit the selector ring (33) into the central bushing on the weight guide (29).

Now go through the same procedure for the right side.

F

Positionner la cale de poids (48) dans la tour de poids (2) et insérer les barres de poids (16).

Puis, installer les poids (32), (31), (30), le poids le plus lourd devant toujours être positionné le plus bas, et positionner le poids guide et sa barre de sélection (29), serrer la partie supérieure des barres de poids en utilisant les rondelles (97) et les vis (96). Serrer la partie inférieure des barres de poids en utilisant les rondelles (78) et les vis (66). Procéder de même pour le côté droit.

Placer l'anneau de sélection (33) dans la douille centrale du guide de poids (29).

D

Setzen Sie den Puffer (48) in den Gewichtsturm (2) und setzen Sie die dann die Gleitstangen (16) ein.

Setzen Sie dann die Gewichte (32), (31), (30) ein, die schwersten Gewichte immer nach unten. Zum Schluss setzen Sie das Führungsgewicht mit seiner Auswahlstange (29) ein. Schrauben Sie die Gleitstangen von oben mit den Unterlegscheiben (97) und den Schrauben (96) fest. Schrauben Sie die Gleitstangen von unten mit den Unterlegscheiben (78) und den Schrauben (66) fest.

Setzen Sie die Öse des Auswahlstifts (33) in die mittlere Buchse des Führungsgewichts (29).

Nehmen Sie dann die gleiche Montage auf der rechten Seite vor.

Fig.7

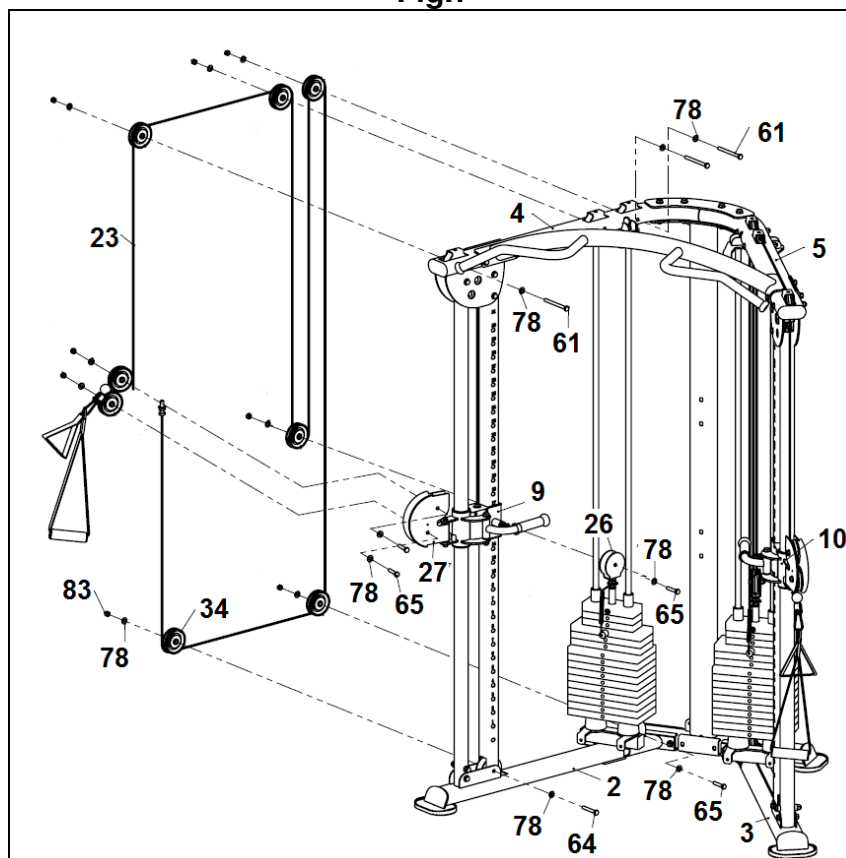

E

Atornille la punta del cable (23), en el soporte tirador (9), coja la otra punta del cable (23) y páselo por las poleas superiores, poleas inferiores y por el soporte tirador.

Sitúe las poleas (34) y atornílelo con los tornillos (64) (65) (61) junto con las arandelas (78) y las tuercas (83).

Realice el mismo montaje para el lado derecho.

GB

Screw the tip of the cable (23) onto the grip support (9), take the other end of the cable (23) and pass it through the top pulleys and middle pulley and through the grip.

Position the pulleys (34) and secure it using screws (64) (65) (61) along with the washers (78) and nuts (83).

Now go through the same procedure for the right side.

F

Visser la pointe du câble (23) sur le support de la barre de traction (9), prendre l'autre extrémité du câble (23) et le passer à travers les poulies supérieures, les poulies inférieures et le support de la barre de traction.

Positionner les poulies (34) et le visser en utilisant les vis (64) (65) (61) les rondelles (78) et les écrous (83).

Procéder de même pour le côté droit.

D

Schrauben Sie das Ende des Kabels (23) an das die Griffhalterung (9). Führen Sie das andere Ende des Kabels (23) um die oberen und die unteren Seilrollen sowie um die Griffhalterung (9).

Positionieren Sie die Seilrollen (34) und schrauben Sie sie mit den Schrauben (64) (65) (61), den Unterlegscheiben (78) und den Muttern (83) fest.

Nehmen Sie dann die gleiche Montage auf der rechten Seite vor.

Fig.8

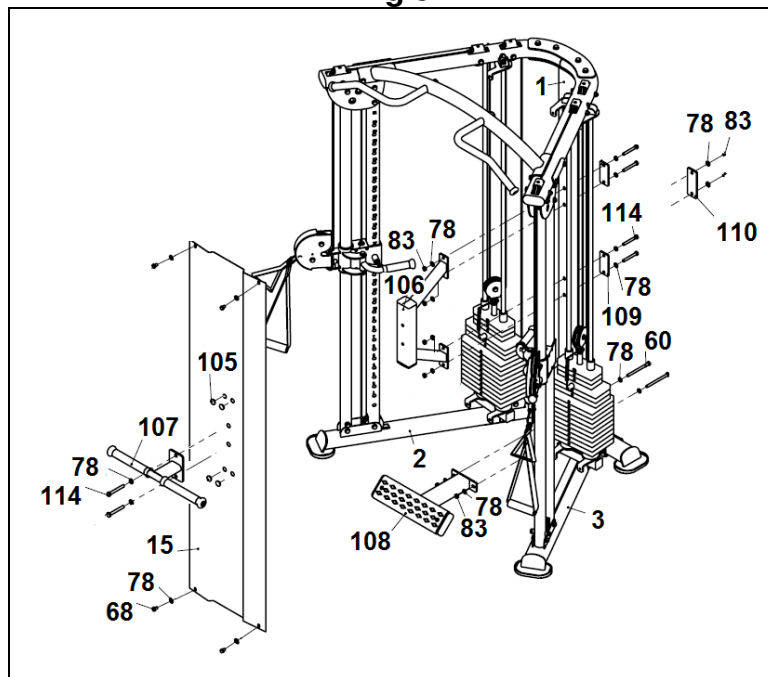

E

Sitúe el soporte (108) y atorníllelo con los tornillos (60) junto con las arandelas (78) y las tuercas (83).
Sitúe el soporte (106) y (109), y atorníllelo con los tornillos (114) junto con las arandelas (78) y las tuercas (83).
Sitúe la carcasa (15) y atorníllelo con los tornillos (68) junto con las arandelas (78).
Sitúe el soporte (107) y (110), y atorníllelo con los tornillos (114) junto con las arandelas (78) y las tuercas (83).
Coloque los insertos (105).

GB

Position the bracket (108) and secure it using screws (60) along with the washers (78) and nuts (83).
Position the bracket (106) and (109). Secure it using screws (114) along with the washers (78) and nuts (83).
Position the casing (15) and secure it using screws (68) along with the washers (78).
Position the bracket (107) and (110) and secure it using screws (114) along with the washers (78) and nuts (83).
Fit the inserts (105).

F

Positionner le support (108) et le visser en utilisant les vis (60) les rondelles (78) et les écrous (83).
Positionner le support (106) et (109). Le visser en utilisant les vis (114) les rondelles (78) et les écrous (83).
Positionner la partie (15) et le visser en utilisant les vis (68) et les rondelles (78).
Positionner le support (107) et (110) et le visser en utilisant les vis (114) les rondelles (78) et les écrous (83).
Positionner les inserts (105).

D

Positionieren Sie die Stütze (108) und schrauben Sie sie mit den Schrauben (60), den Unterlegscheiben (78) und den Muttern (83) fest.
Positionieren Sie die Stütze (106) et (109) und schrauben Sie sie mit den Schrauben (114), den Unterlegscheiben (78) und den Muttern (83) fest.
Positionieren Sie die Verkleidung (15) und schrauben Sie sie mit den Schrauben (68) und den Unterlegscheiben (78) fest
Positionieren Sie die Stütze (107) et (110) und schrauben Sie sie mit den Schrauben (114), den Unterlegscheiben (78) und den Muttern (83) fest.
Bringen Sie die Einsätze (105) an.

Fig.9

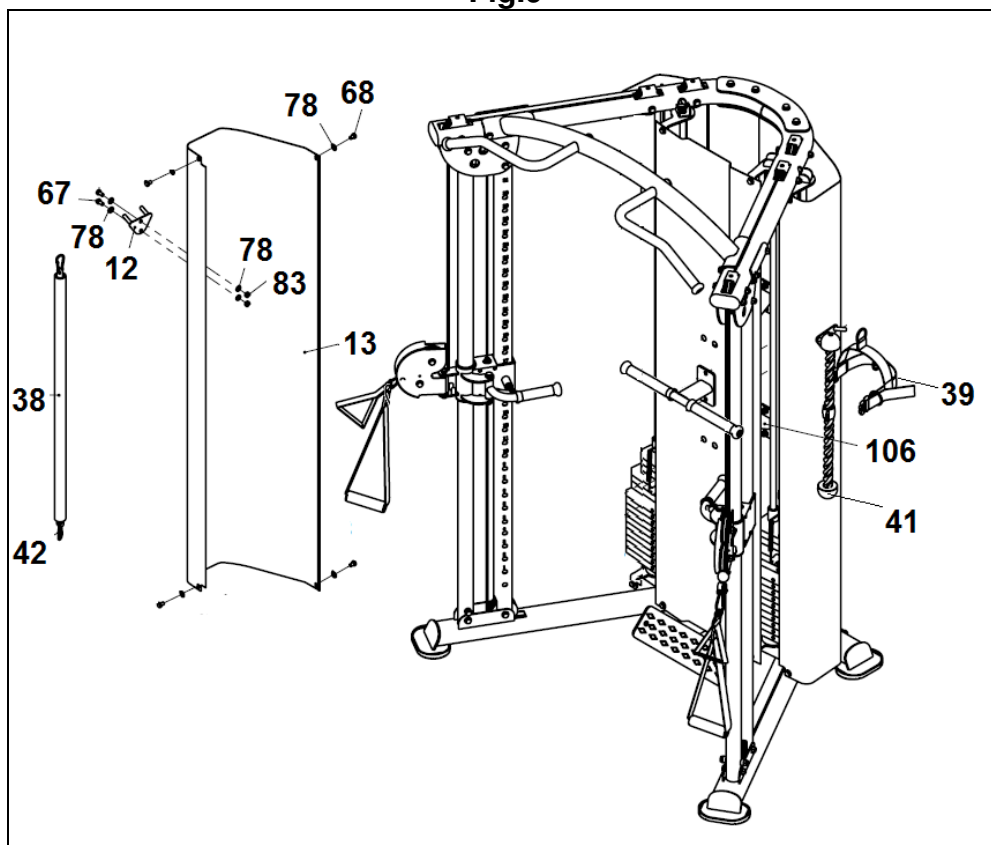

E

Sitúe el soporte (12) en la carcasa (13) y atorníllelo con los tornillos (67) junto con las arandelas (78) y las tuercas (83).

Sitúe la carcasa (13) y atorníllelo con los tornillos (68) junto con las arandelas (78).

Realice el mismo montaje para el lado derecho.

GB

Position the bracket (12) onto the casing (13) and secure it using screws (67) along with the washers (78) and nuts (83).

Position the casing (13) and secure it using screws (68) along with the washers (78).

Now go through the same procedure for the right side.

F

Positionner le support (12) et le visser en utilisant les vis (67) les rondelles (78) et les écrous (83).

Positionner la partie (13) et le visser en utilisant les vis (68) et les rondelles (78).

Procéder de même pour le côté droit.

D

Positionieren Sie die Stütze (12) und schrauben Sie sie mit den Schrauben (67), den Unterlegscheiben (78) und den Muttern (83) fest.

Positionieren Sie die Verkleidung (13) und schrauben Sie sie mit den Schrauben (68) und den Unterlegscheiben (78) fest

Nehmen Sie dann die gleiche Montage auf der rechten Seite vor.

MUY IMPORTANTE:

Una vez realizado el montaje, compruebe que todos los tornillos que han sido montados en esta maquina, están fuertemente apretados.

VERY IMPORTANT:

After assembling the unit, check that all of the screws have been fitted to the machine and that they are tightened securely.

TRÈS IMPORTANT :

Une fois le montage effectué, vérifiez que toutes les vis ont été positionnées et qu'elles sont correctement serrées.

SEHR WICHTIG:

Vergewissern Sie sich nach der Montage, dass alle Schrauben des Geräts eingesetzt und gut festgezogen wurden.

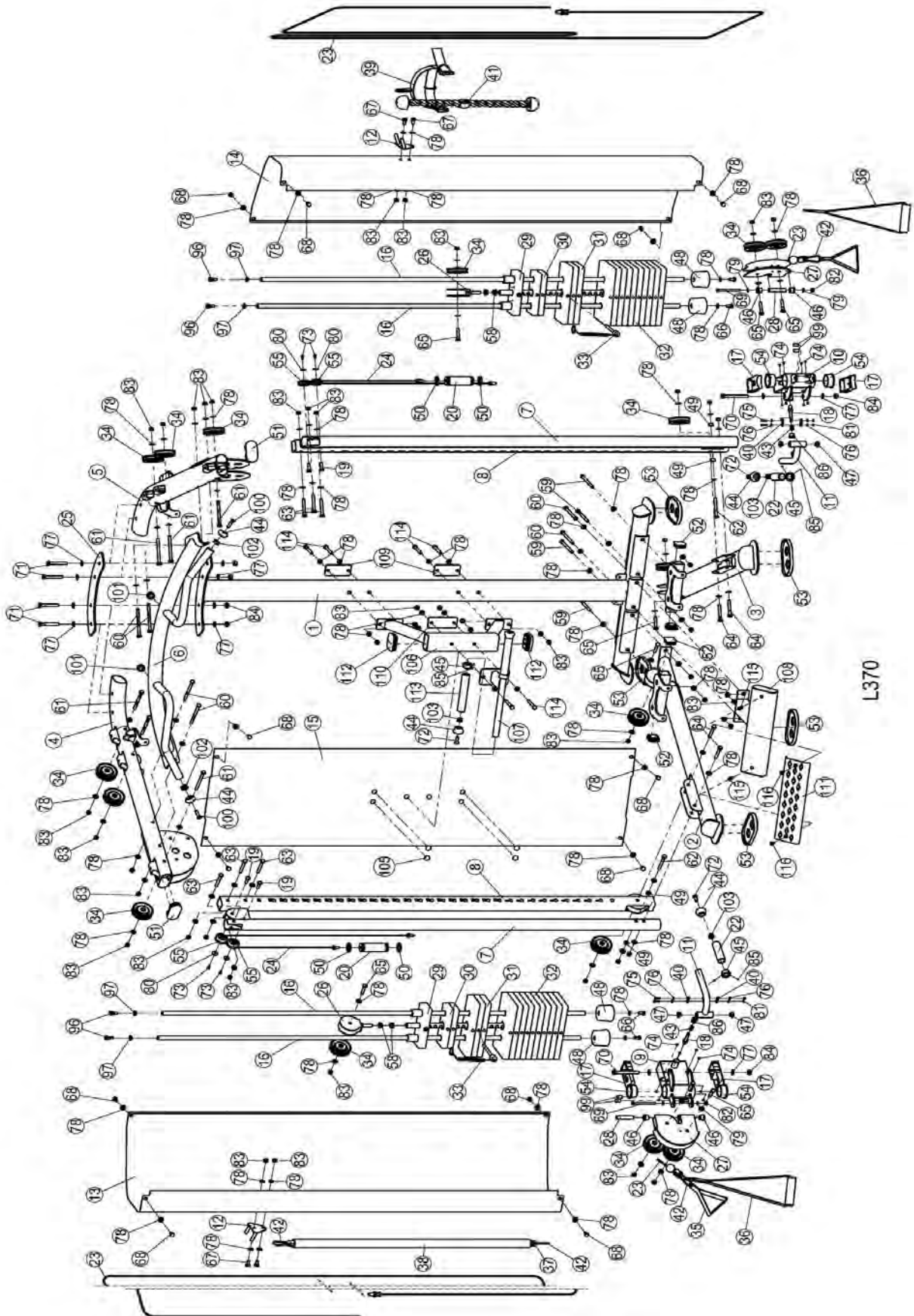

L370

Para pedido de repuesto: Indicar el código de la pieza y la cantidad.

To order replacement parts: State the part code and Quantity.

Pour commander des pièces de rechange: Indiquer le code de la pièce de rechange et la quantité désirée.

Bei der Bestellung von Ersatzteilen: Bitte Teile-Code und Menge angeben.

Nº	Code	Nº	Code	Nº	Code
1	A-IT9330G0100	41	A-KFFT2200	79	A-GB958DS2
2	A-IT9030B0200	42	A-HLG8DS2	80	A-GB956DS2
3	A-IT9030B0300	43	A-CF217903100	81	A-NM5DS2
4	A-IT9030B0400	44	A-IT90102100	82	A-NM8DS2
5	A-IT9030B0500	45	A-IT90102200	83	A-NM10DS2
6	A-IT9030B0600	46	A-L1-6800	84	A-NM12DS2
7	A-IT9030B0700	47	A-V511300	85	A-YZGB7710-32*3.2DS2
8	A-IT90300800	48	A-IN-D10132900	86	A-KPS18002701
9	A-IT93300900	49	A-ODY510400	87	A-NBS0.188DHS
10	A-IT93301000	50	A-HV64800	88	A-NBS4DHS
11	A-IT93301100	51	A-IT90013800	90	A-NBS6DHS
12	A-IT90301200	52	A-BNH0053	92	A-NBS3/32FH
13	A-IT90301300V1	53	A-IT60031600V1	93	A-LW200BS
14	A-IT90301400V1	54	A-HV66700	94	A-YHY
15	A-IT93301500V1	55	A-V511800	95	A-IT9030B9500
16	A-IT9030B1600V3	58	A-HF900-03A1002	96	A-IT9030B2500
17	A-IT90301700	59	A-GB5780M10*135DS20	97	A-ROC-IT4800
18	A-IT90301800	60	A-GB5780M10*130DS20	99	A-V39900
19	A-IT90301900	61	A-GB5780M10*115DS20	100	A-CNLM10*40*40DS20NL
20	A-IT90302000	62	A-GB5780M10*85DS20	101	A-BNH0573
22	A-CWRVL0151800	63	A-GB5780M10*75DS20	102	A-IF81212700
23	A-IT93302300	64	A-GB5780M10*70DS20	103	A-IF81165000
24	A-IT90302400V1	65	A-GB5780M10*50DS20	105	A-B301900
25	A-IT90300104	66	A-GB5781M10*25DS20NL	106	A-L37010600
26	A-PL90221800	67	A-GB5781M10*20DS20	107	A-L37010700
27	A-IT9325G1100	68	A-GB5781M10*15DS20NL	108	A-L37010800
28	A-IN-D20021000	69	A-GB5780M8*100DS20	109	A-CHRAMXXX0110
29	A-IT93201900	70	A-GB5780M12*110DS20	110	A-PS450102
33	A-IT90012000V1	71	A-GB5780M12*80DS20	111	A-IT9008B3800
34	A-M01004800	72	A-CNLM10*30*30DS20NL	112	A-KFFID2800

35	A-PS10005600	73	A-PNLM6*12DS2NL	113	A-IT90101900
36	A-KFFT2100	74	A-GB846ST4.2*10DS	114	A-GB5780M10*80DS20
37	A-PTSHILO15000	75	A-GB70M5*20DS20	115	A- GB17880.5M8*16.5DCS17
38	A-IN-D20022400	76	A-DQ5DS2	116	A-CNLM8*20DS20
39	A-KFFT2000	77	A-DQ12DS2A		
40	A-SG80071200CDS	78	A-GB9510DS2		

BH HIPOWER SPAIN

EXERCYCLE,S.L. (Manufacturer)
P.O.BOX 195
01080 VITORIA (SPAIN)
Tel.: +34 945 29 02 58
Fax: +34 945 29 00 49
e-mail: hipower@bhfitness.es
www.bhfitness.com

POST-VENTA

Tel: +34 945 292 012 /
902 170 258
Fax: +34 945 56 05 27
e-mail: hipower@bhfitness.es

BH HIPOWER NORTH AMERICA

20155 Ellipse
Foothill Ranch
CA 92610
Tel: + 1 949 206 0330
Toll free: +1 866 325 2339
Fax: +1 949 206 0013
e-mail: fitness@bhnorthamerica.com
www.bhnorthamerica.com

BH HIPOWER ASIA

No.139, Jhongshan Rd.
Daya Township
Taichung 428, Taiwan. R.O.C.
Tel.: +886 4 25609200
Fax: +886 4 25609280
e-mail: info@bhasia.com.tw

BH HIPOWER PORTUGAL

MAQUINASPORT, S.A.
Zona Industrial Giesteira
Terreirinho 3750-325 Agueda
(PORTUGAL)
Tel.: +351 234 729 510
Fax: +351 234 729 519
e-mail: info@bhfitness.pt

BH SERVICE PORTUGAL

Tel.: +351 707 22 55 24
Fax: +351 234 729 519
e-mail: info@bhfitness.pt

BH HIPOWER MEXICO

BH Exercycle de México S.A.
de CV
Eje 132 / 136
Zona Industrial, 2A Secc.
78395 San Luis Potosí
S:L:P: MÉXICO
Tel.: +52 (444) 824 00 29
Fax: +52 (444) 824 00 31
www.bh.com.mx

BH HIPOWER CHINA

BH China Co., Ltd.
Block A, NO.68, Branch Lane
455, Lane 822,
Zhen Nan RD., Li Zi Yuan,
Putuo, Shanghai 200331,
P.R.C.
Tel: +86-021-5284 6694
Fax:+86-021-5284 6814
e-mail: info@i-bh.cn

BH HIPOWER UK

Unit 12 Arlington Court
Newcastle Staffs
ST5 6SS
UK 0844 3353988
International 00441782634703

AFTER SALES - UK

e-mail: service@bh-uk.co.uk

BH GERMANY GmbH

Altendorfer Str. 526
45355 Essen
Tel: +49 201 450910-0
e-mail: germany@bhfitness.com
Kostenfreie Telefonnummer: 0800
0996655
Ersatzteile:
www.homeactive.de

BH HIPOWER FRANCE

SAV FRANCE
Tel : +33 0810 000 301
Fax : +33 0810 000 290
savfrance@bhfitness.com

BH SE RESERVA EL DERECHO A MODIFICAR LAS ESPECIFICACIONES DE SUS PRODUCTOS SIN PREVIO AVISO.

SPECIFICATIONS MAY BE CHANGED WITHOUT PRIOR NOTICE DUE TO OUR PROGRAMME OF CONTINUOUS PRODUCT DEVELOPMENT.

BH SE RÉSERVE LE DROIT DE MODIFIER LES SPECIFICATIONS DE SES PRODUITS SANS PRÉAVIS.

BH BEHALT SICH DAS RECHT VOR, ÄNDERUNGEN DER MODELL-ANGABEN OHRE VORHERIGE ANKÜNDIGUNG VORZUNEHMEN.

DATI TECNICI E COMMERCIALI RELATIVI AGLI ARTICOLI DEL PRESENTE CATALOGO POSSONO ESSERE SOGGETTI A VARIAZIONI SENZA ALCUN PREAVVISO.

BH SE RESERVA O DIREITO A MODIFICAÇÃO ESPECIFICAÇÕES DOS SEUS PRODUCTOS SEM PRÉVIO AVISO.

DOOR KONSTANTE PRODUKTVERNIEUWING EN VERBETERING HOUDEN WIJ ONS HET RECHT VAN WIJZIGING VOOR ZONDER VOORAFGAAND BERICHT.