

Instrucciones de montaje y utilización

Instructions for assembly and use

Instructions de montage et d'utilisation

Hinweise zur Montage und Benutzung

**INSTRUCCIONES DE SEGURIDAD.-**

Rogamos leer estas instrucciones atentamente, antes del montaje y del primer uso. Obtendrá importantes informaciones para su seguridad, así como para el uso y para el mantenimiento del aparato de ejercicio.

Guardar cuidadosamente las instrucciones para su información, así como para los trabajos de mantenimiento o los pedidos de piezas de repuesto.

**ATENCIÓN:**

Este equipo se debe utilizar solamente para su propósito previsto, es decir para el ejercicio físico de los adultos.

■ Cualquier otro uso del equipo se prohíbe y puede ser peligroso. El fabricante no se responsabiliza del daño o lesión causada por el uso incorrecto del equipo.

■ Utilice el equipo sobre una superficie sólida y nivelada.

■ El equipo deberá disponer a su alrededor de un espacio libre no inferior a 1 m.

■ El equipo se ha diseñado de acuerdo con lo más último en los estándares de seguridad.

■ Este equipo está conforme con el estándar ISO EN 20957. Adecuado para uso profesional, con un peso máximo del usuario 150kg.

■ Las reparaciones incorrectas y/o las modificaciones estructurales del equipo (Ejemplo: Retirar o el reemplazar piezas, no originales) pueden poner en peligro la seguridad del usuario.

■ Los componentes dañados pueden poner en peligro su seguridad y/o reducir curso de la vida del equipo.

Por esta razón, las piezas dañadas se deben sustituir inmediatamente y el equipo mantenerlo fuera de uso hasta que se haya reparado. Utilice solamente el repuesto original de piezas BH.

■ El si el equipo está en uso regular, comprobar todos sus componentes a fondo cada 1 ó 2 meses, prestando atención muy particular al reapriete de tuercas y tornillos.

■ Antes de comenzar su programa del ejercicio, consulte a su doctor para asegurarse de que puede utilizar el equipo.

Base su programa del ejercicio en el consejo dado por su doctor o preparador físico.

Los ejercicios incorrectos o excesivos pueden dañar su salud. Trabaje en el nivel de ejercicio recomendado, no llegue al agotamiento.

■ Preste por favor mucha atención a las indicaciones del manual del entrenamiento.

Se recomienda la ayuda de una segunda persona para la realización del montaje de este equipo, como le muestran las figuras adjuntas de este manual de instrucciones.



SAFETY INSTRUCTIONS

Please read these instructions carefully before assembling and using the equipment. They contain important information for your safety and for the use and maintenance of the exercise equipment.

Keep the instructions safe for future reference and maintenance tasks as well as for ordering spare parts.



ATTENTION:

- This equipment must only be used for its intended purpose, i.e. physical exercise.
- Any other use of the equipment is prohibited and may be dangerous. The manufacturer is not responsible for damage or injury caused by misuse of the equipment.
- Use the equipment on a solid level surface.
- The equipment must have at least 1 metre of free space around it.
- The equipment is designed in accordance with the latest safety standards.
- This equipment complies with standard ISO EN 20957. Suitable for professional use, with a maximum user weight of 150kg.
- Incorrect repairs and/or structural modifications to the equipment (E.g.: Removal of parts or non-original replacement parts) can endanger the user's safety.
- Damaged components may endanger your safety and/or reduce the useful life of the equipment.
For this reason, damaged parts must be replaced immediately and the equipment taken out of use until it is repaired. Use only original BH spare parts.
- If the equipment is in regular use, check all components thoroughly every 1 or 2 months, paying particular attention to retightening nuts and bolts.
- Before beginning your exercise program, consult your doctor to make sure that you can use your exercise equipment.
Base your exercise program on the advice given by your doctor or trainer.
Incorrect or excessive exercise can damage your health. Work at the recommended exercise level, do not overexert yourself.
- Pay close attention to the trainer's exercise instructions.

The assistance of a second person is recommended when assembling this machine, as shown in the diagrams that accompany this instruction manual.



INSTRUCTIONS DE SÉCURITÉ -

Nous recommandons de lire attentivement ces instructions avant de procéder au montage et d'utiliser l'appareil pour la première fois. Ce manuel contient des informations importantes relatives à la sécurité, à l'usage et à l'entretien de la machine d'exercice.

Conserver soigneusement ces instructions à titre d'informations ainsi que pour connaître les procédures d'entretien et les demandes de pièces de rechange.



ATTENTION :

Cet équipement doit être utilisé uniquement pour l'usage pour lequel il a été prévu, c'est-à-dire pour l'exercice physique de personnes adultes.

■ Tout autre usage est interdit et doit être considéré dangereux. Le fabricant ne saura être tenu responsable de dommages ou blessures causés par un usage incorrect de l'équipement.

■ Utiliser l'équipement sur une surface solide et plane.

■ L'équipement nécessite un espace alentour minimum de 1 mètre.

■ L'équipement a été conçu conformément aux dernières normes de sécurité en vigueur.

■ Cet équipement est conforme à la Norme ISO EN 20957. Il est adapté à un usage professionnel avec une capacité maximum de poids de l'utilisateur de 150 kg.

■ Toute réparation incorrecte et/ou modification de la structure de l'équipement (Exemple : retirer ou substituer des pièces avec d'autres non originales) peut représenter un danger pour la sécurité de l'utilisateur.

■ Les composants endommagés peuvent présenter un risque pour la sécurité et/ou réduire la durée de vie utile de l'équipement.

Pour cette raison, les pièces endommagées doivent être immédiatement remplacées et l'équipement doit être maintenu hors service jusqu'à sa réparation. Utiliser uniquement des pièces de rechange originales BH.

■ Dans le cadre de l'utilisation normale de l'équipement, vérifier minutieusement tous les composants tous les 1 à 2 mois, en faisant particulièrement attention à resserrer les écrous et les vis.

■ Avant de débiter un programme d'exercice, consulter le médecin de famille afin de garantir l'aptitude à l'usage de l'équipement.

Baser le programme d'exercice sur les recommandations du médecin ou de l'entraîneur.

Les exercices incorrects ou excessifs présentent un risque pour la santé. S'entraîner au niveau d'exercice recommandé sans s'épuiser.

■ Faire extrêmement attention aux indications fournies dans le manuel d'entraînement.

Il est recommandé de faire appel à une seconde personne pour effectuer le montage de cet équipement, comme illustré sur les figures présentes dans ce manuel d'instructions.



SICHERHEITSHINWEISE.-

Bitte lesen Sie diese Hinweise vor der Montage und ersten Benutzung des Geräts aufmerksam. Hier finden Sie wichtige Informationen zu Ihrer Sicherheit, zur Benutzung und zur Wartung Ihres Trainingsgeräts.

Bewahren Sie diese Hinweise sorgfältig auf, um sie jederzeit zum Nachschlagen oder für erforderliche Informationen zur Wartung oder Bestellung von Ersatzteilen zur Hand zu haben.



ACHTUNG:

Dieses Gerät darf nur für den vorhergesehenen Verwendungszweck benutzt werden, d.h. zum Körpertraining für Erwachsene.

■ Jede andersartige Verwendung des Geräts kann gefährlich sein und ist untersagt. Der Hersteller übernimmt keine Haftung für Schäden oder Verletzungen, die auf eine falsche Nutzung des Geräts zurückzuführen sind.

■ Stellen Sie das Gerät auf eine stabile und ebene Fläche.

■ Rund um das Gerät muss ein Freiraum von mindestens 1 m vorhanden sein.

■ Das Gerät wurde gemäß den neuesten Sicherheitsvorschriften konstruiert.

■ Es erfüllt die Anforderungen der Norm ISO EN 20957. Es ist für den professionellen Einsatz geeignet; maximales Körpergewicht des Benutzers: 150 kg.

■ Unsachgemäße Reparaturen und/oder strukturelle Veränderungen an dem Gerät (z.B. das Entfernen von Teilen, die Verwendung anderer als der Originalteile) können eine Gefahr für die Sicherheit des Benutzers darstellen.

■ Schadhafte Komponenten sind ein Risiko für Ihre Sicherheit und/oder vermindern die Lebensdauer des Geräts.

Deshalb müssen schadhafte Teile umgehend ausgetauscht werden und das Gerät darf bis nach der Reparatur nicht benutzt werden. Verwenden Sie ausschließlich Original-Ersatzteile von BH.

■ Wenn das Gerät ordnungsgemäß benutzt wird, nehmen Sie alle 1 bis 2 Monate eine gründliche Überprüfung der Komponenten vor. Achten Sie dabei besonders darauf, dass die Muttern und Schrauben immer korrekt angezogen sind.

■ Bevor Sie Ihr Übungsprogramm beginnen, wenden Sie sich bitte an Ihren Arzt, um sicherzustellen, dass Sie das Training mit dem Gerät durchführen können.

Stützen Sie Ihr Trainingsprogramm auf die Ratschläge Ihres Arztes oder Fitnesstrainers.

Unangemessene oder übermäßige Übungen können Ihrer Gesundheit schaden. Arbeiten Sie auf dem empfohlenen Trainingsniveau, trainieren Sie nicht bis zur Erschöpfung.

■ Beachten Sie bitte unbedingt die Hinweise im Trainingshandbuch.

Die Montage dieses Geräts gemäß den Abbildungen der vorliegenden Hinweise sollte von zwei Personen ausgeführt werden.



Saque la unidad de la caja, compruebe e identifique las piezas con respecto al listado de la Fig.A y Fig.B, para asegurarse de que no falta ninguna pieza del equipo.



Take the unit out of its box, check and identify the parts against the list in Fig.A and B, to ensure that there are no missing parts.



Sortir l'unité de son emballage, vérifier la présence de toutes les pièces à l'aide de la liste figurant en Fig.A et Fig.B afin de garantir qu'il ne manque aucune pièce nécessaire au montage de l'équipement.



Nehmen Sie das Gerät aus der Kiste und überprüfen und identifizieren Sie die Teile anhand der in Abb.A und Abb.B dargestellten Listen. Vergewissern Sie sich, dass kein Teil des Gerätes fehlt.

Fig.A

Nº		✓	Nº		✓
1		2	2		1
3		1	4		1
5		1	6		1
8		1	10		2











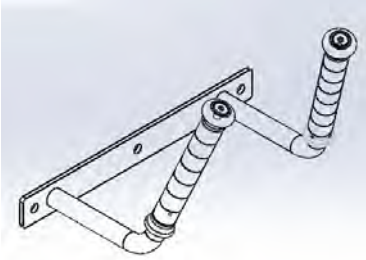
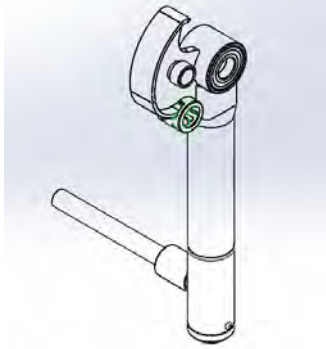
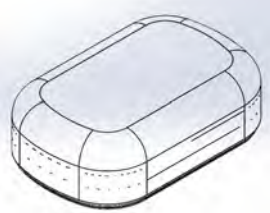
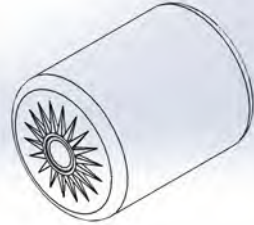
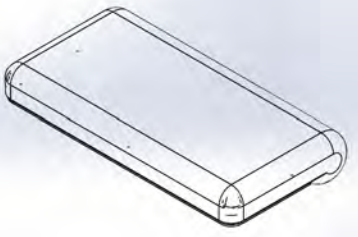
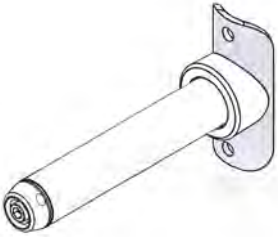
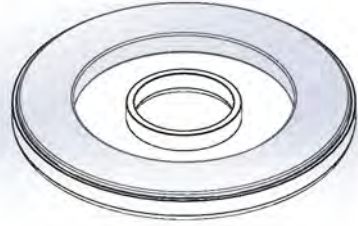
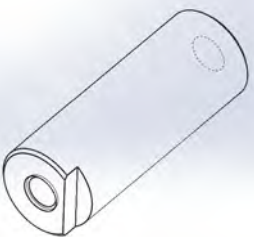

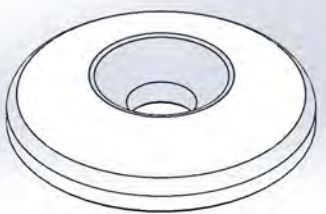
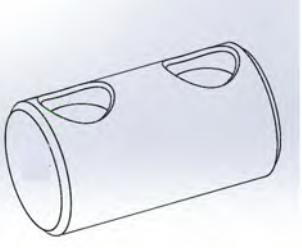
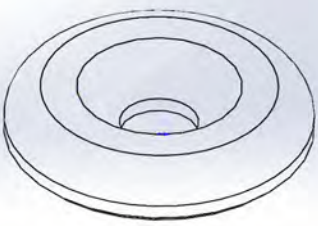



11		1		12		1
13		2		14		1
15		1		16		2
17		2		18		1
19		1		20		5
21		1		22		1
23		2				

Fig.B

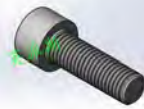
Nº					
24	 M10x20	1	25	 M10x30	4
26	 M10x75	8	27	 M12x30	27
28	 M10x30	1	29	 M12 x35	5
30	 M8x25	2	31	 D12	27
32	 D10	1	33	 M12	27
34	 M10	13	35		1
36	 S=6	1	37	 S=8	1

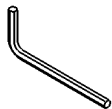

INSTRUCCIONES DE MONTAJE

NOTA: La descripción de las piezas con respecto a las figuras, corresponden siempre a la posición de la persona en el equipo para la realización del ejercicio.



INSTRUCTIONS FOR ASSEMBLY

NOTE: The description of the parts with respect to the figures, always corresponds to the position the person adopts on the equipment when exercising.



INSTRUCTIONS DE MONTAGE -

REMARQUE : La description des pièces conformément aux figures correspond toujours à la position adoptée par la personne sur l'équipement pour la réalisation de l'exercice.



MONTAGEHINWEISE

ANMERKUNG: Die Beschreibung der Teile bezüglich der Abbildungen entspricht immer der Position, die die Person während des Trainings auf dem Gerät einnimmt.

Fig.1

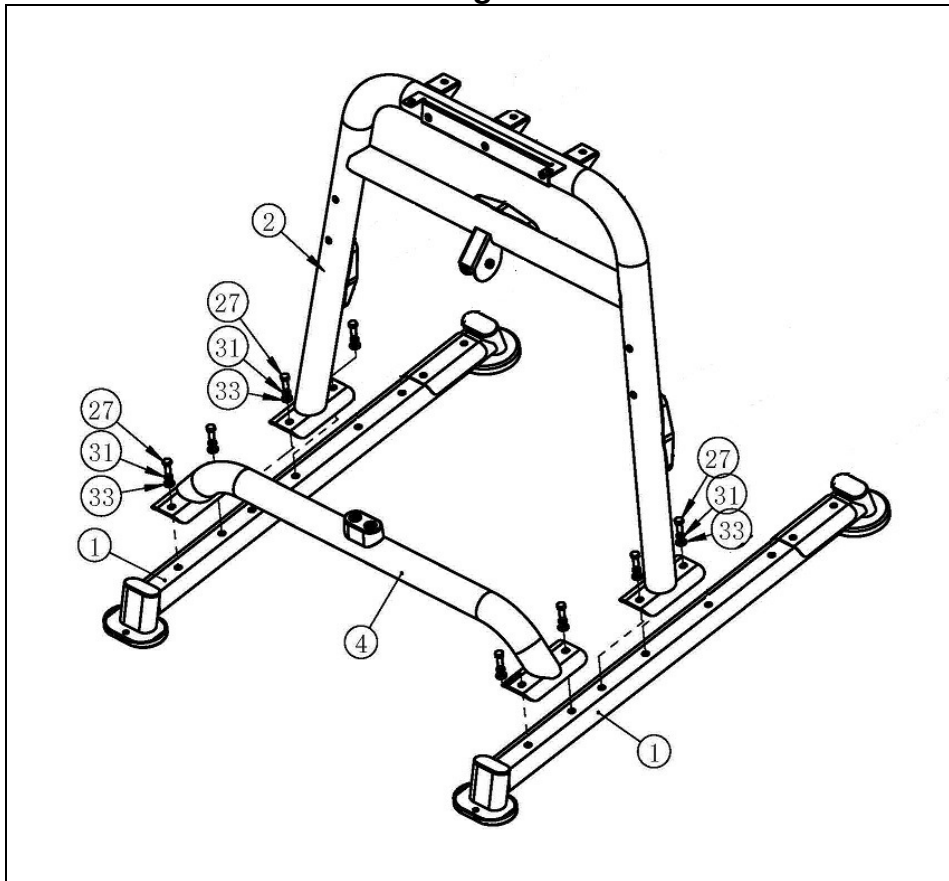

- Apoye en el suelo el soporte izquierdo (1). Sitúe el soporte (2) y (4) y atorníllelos con los tornillos (27) junto con las arandelas (31) y (33).
A continuación coloque el soporte derecho (1) y atorníllelo con los tornillos (27) junto con las arandelas (31) y (33).

Nota: No apriete fuertemente los tornillos hasta completar el paso siguiente.



- Lay on the ground the left support (1). Place the cross tube (2) and (4) and fasten them with screws (27) with their washers (31) and (33).
Then place the right support (1) and fasten it with screws (27) together with the washers (31) and (33).

Note: Do not tighten the screws securely until the next step is completed.



- Appuyer le support gauche (1) au sol. Placer le tube transversal (2) et (4) et le visser en utilisant les vis (27) les rondelles (31) et (33).
Puis, positionner le support droit (1) et le visser avec les vis (27) et les rondelles (31) et (33).

Note: Ne pas serrer les vis fermement pour terminer l'étape suivante.



- Stellen Sie den linken Hauptständer (1) auf den Boden. Positionieren Sie dann die Halterung (2) und (4) und schrauben Sie sie mit den Schrauben (27), und den Unterlegscheiben (31) und (33) fest.
Positionieren Sie den rechten Hauptständer (1) und schrauben Sie sie mit den Schrauben (27), und den Unterlegscheiben (31) und (33) fest.

Hinweis: Ziehen Sie die Schrauben fest, den nächsten Schritt zu vervollständigen.

Fig.2

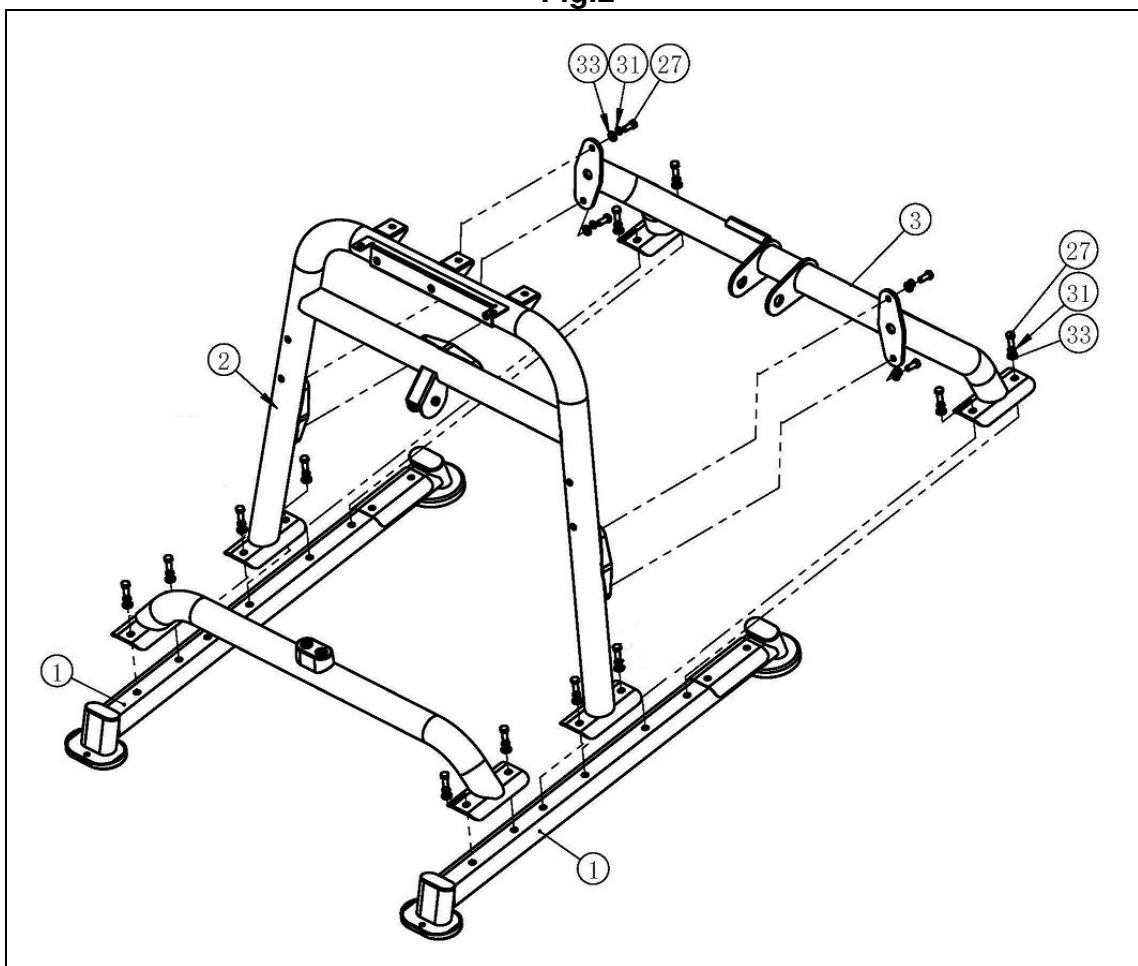

E

Sitúe la barra cruzada (3) como muestra la figura y atorníllela con los tornillos (27) junto con las arandelas (31) y (33). Apriete fuertemente, junto los tornillos del paso anterior.

GB

Place the cross tube (3) as shown in the picture and fasten it with screws (27) with their washers (31) and (33). Tighten securely together with screws from previous step.

F

Placer le tube transversal (3) et le visser en utilisant les vis (27) les rondelles (31) et (33). Serrer fermement ensemble les vis ci-dessus.

D

Positionieren Sie dann die Halterung (3) und schrauben Sie sie mit den Schrauben (27), und den Unterlegscheiben (31) und (33) fest. Sicher die Schrauben von oben ziehen zusammen.

Fig.3

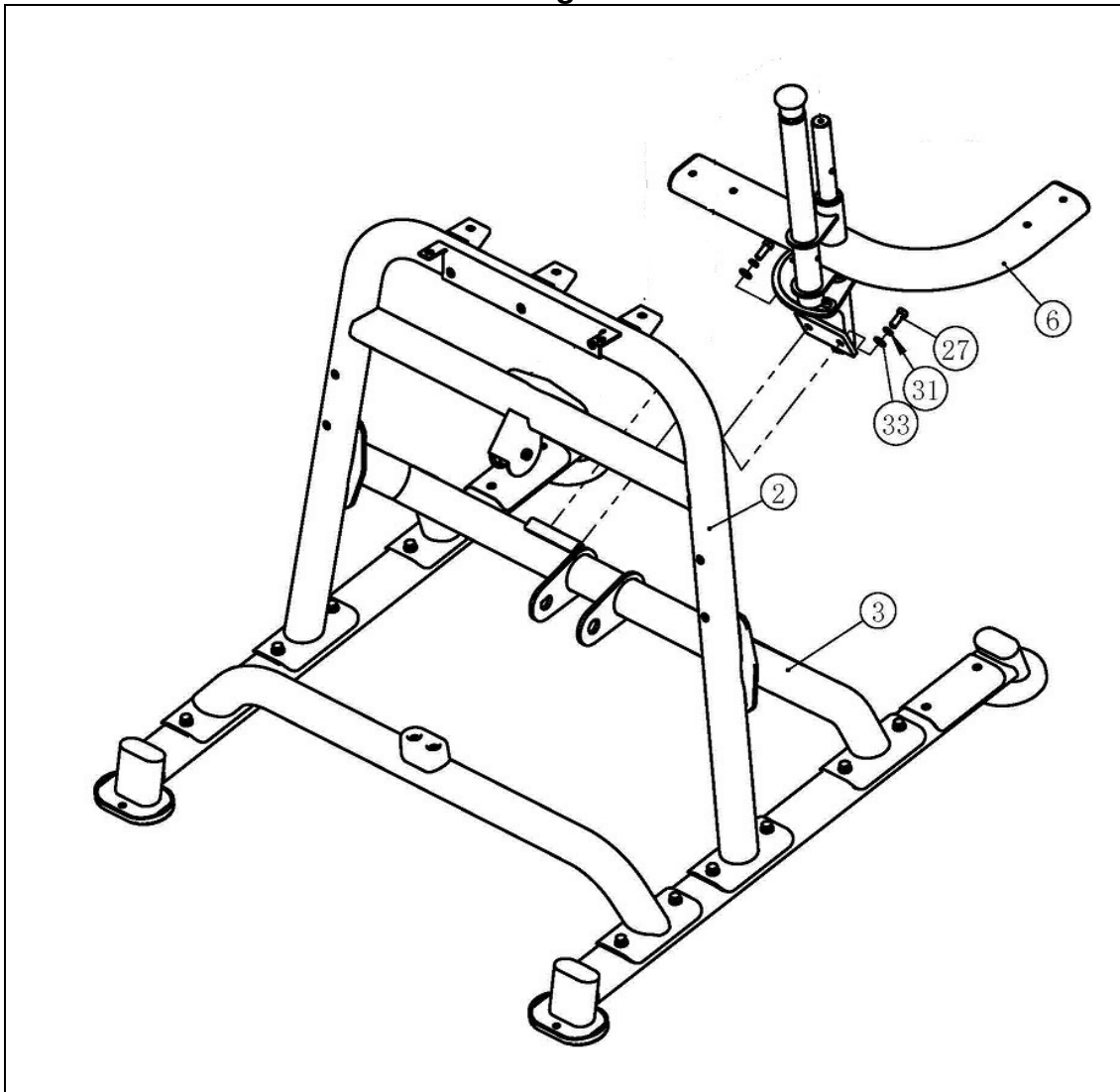

E

Sitúe el brazo (6) y atorníllelo con los tornillos (27) junto con las arandelas (31) y (33).

GB

Place the arm frame (6) and fasten it with screws (27) with their washers (31) and (33).

F

Placer le structure du bras (6) et le visser en utilisant les vis (27) les rondelles (31) et (33).

D

Positionieren der Struktur (6) und schrauben Sie sie mit den Schrauben (27), und den Unterlegscheiben (31) und (33) fest.

Fig.4

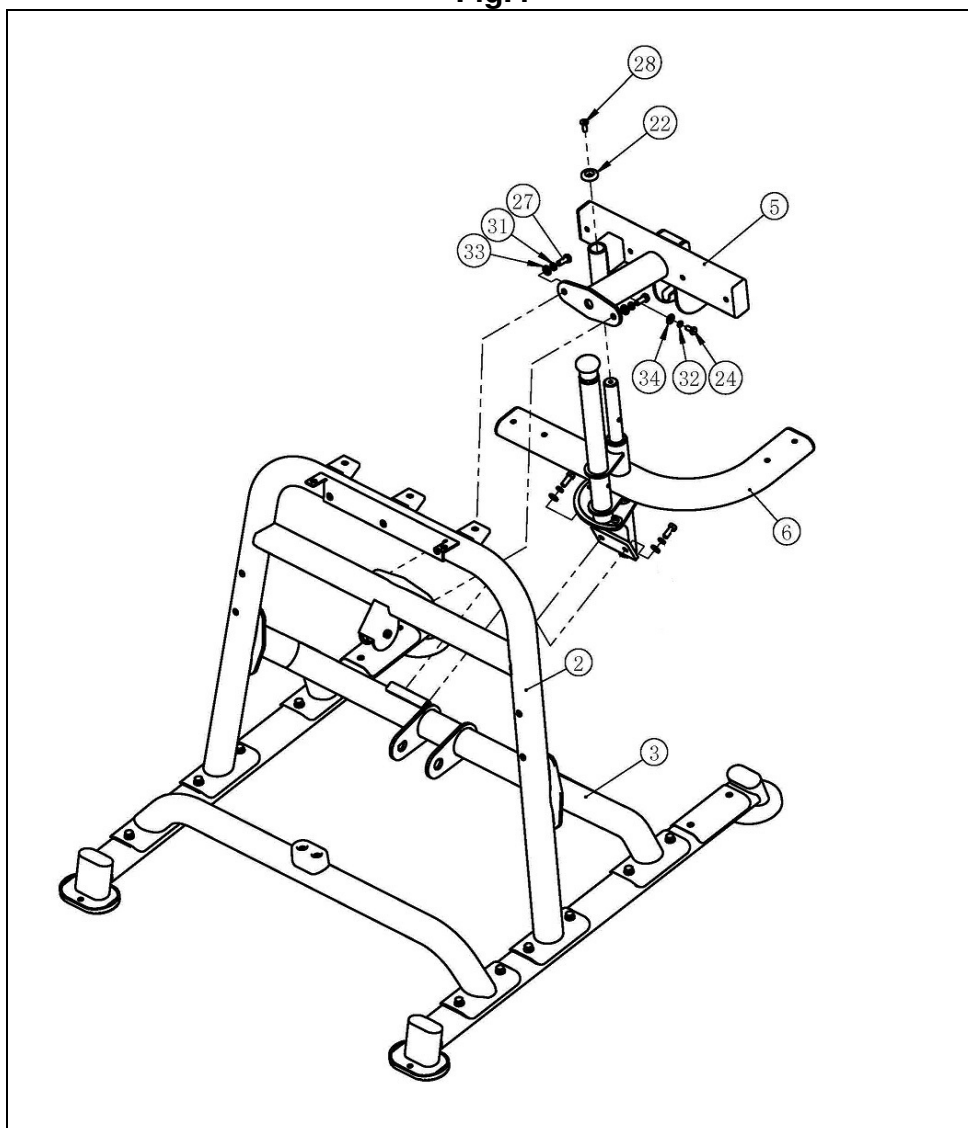

E

Inserte la estructura superior (5) en el eje del brazo (6) y atorníllelo con el tornillo (28) y la arandela (22).
Atorníllelo a la estructura (2) con los tornillos (27) junto con las arandelas (31) y (33).
Coloque el tornillo (24) junto con las arandelas (32) y (34).

GB

Insert the upper frame (5) into the arm shaft (6) and screw it with the screw (28) and the washer (22).
Screw it to the frame (2) with the screws (27) together with the washers (31) and (33).
Insert the screw (24) together with the washers (32) and (34).

F

Insérer la structure supérieure (5) sur l'arbre de bras (6) et visser la vis (28) et la rondelle (22).
Visser à la structure (2) avec des vis (27) avec les rondelles (31) et (33).
Placer la vis (24) avec les rondelles (32) et (34).

D

Setzen Sie die obere Struktur (5) auf der Armwelle (6) und die Schraube mit der Schraube (28) und Scheibe (22).
Schraube an die Struktur (2) mit Schrauben (27) mit Scheiben (31) und (33).
Platzieren Sie die Schraube (24) mit Scheiben (32) und (34).

Fig.5

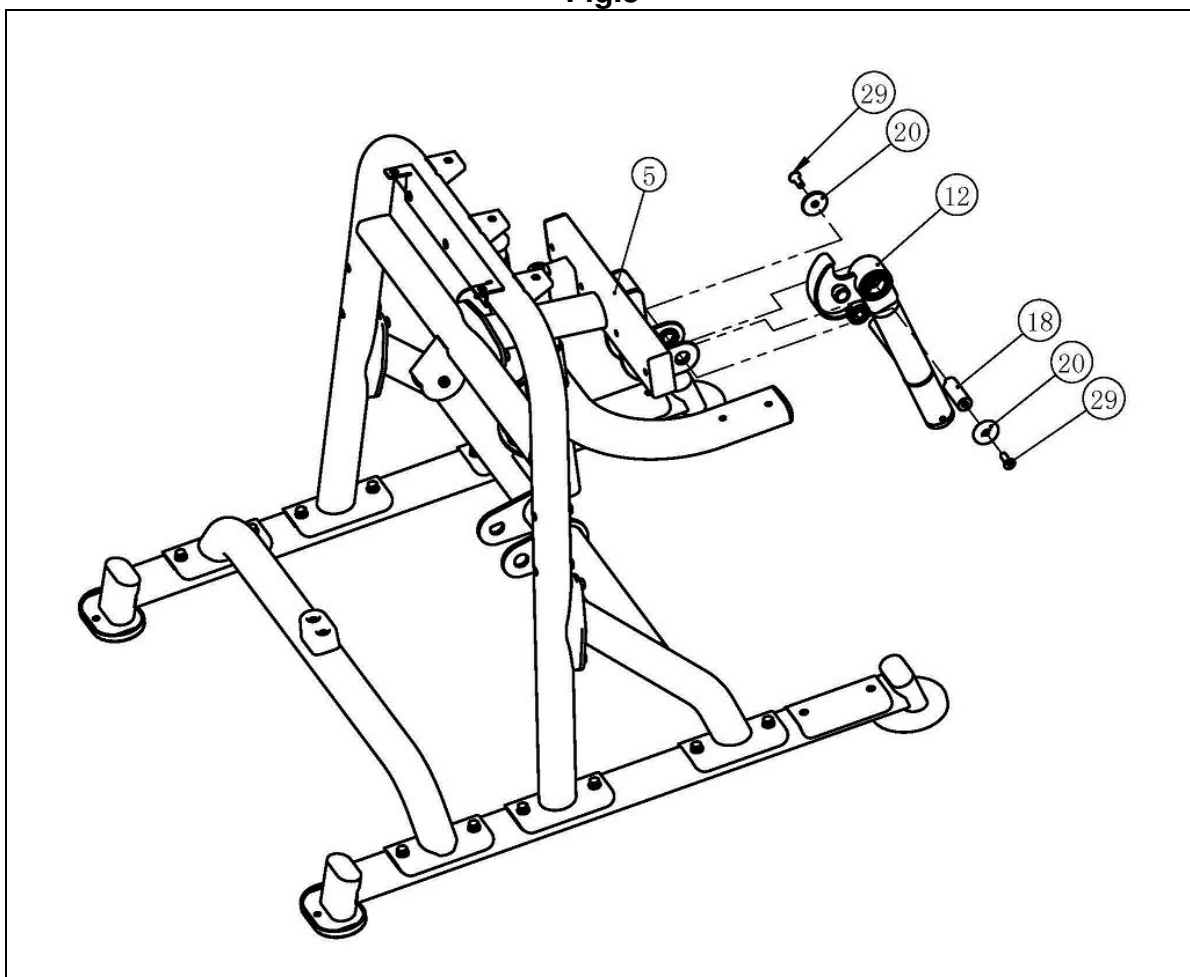

E

Nota: se requiere la ayuda de una segunda persona en este paso.

Coloque el brazo (12) en el soporte en "U" de la máquina como indica la figura. Introduzca el eje (18) teniendo en cuenta la posición del mismo. A continuación fije el eje con el tornillo (29) y la arandela (20). Asegúrese de que el movimiento es suave.

GB

Note: It is required a second person in this step.

Place the arm (12) on the "U" bracket of the machine as shown in the figure. Insert the shaft (18) taking into account the position of the axle. Then fix the axle with the screw (29) and the washer (20). Be sure the movement is smooth.

F

Remarque: l'aide d'une deuxième personne dans cette étape est nécessaire.

Placez le bras (12) sur le support en « U » de la machine comme le montre la Fig. Entrer dans l'arbre (18) en tenant compte de la position de celui-ci. Puis fixer la tige de vis (29) et la rondelle (20). Assurez-vous que le mouvement est lisse.

D

Hinweis: die Hilfe einer zweiten Person in diesem Schritt erforderlich ist.

Platzieren Sie den Arm (12) auf dem Träger „U“ die Maschine, wie in Fig. Geben Sie die Welle (18) unter Berücksichtigung der Position derselben. Anschließend wird die Schraubenschaft (20) und Scheibe (29). Achten Sie darauf, dass die Bewegung glatt ist.

Fig.6

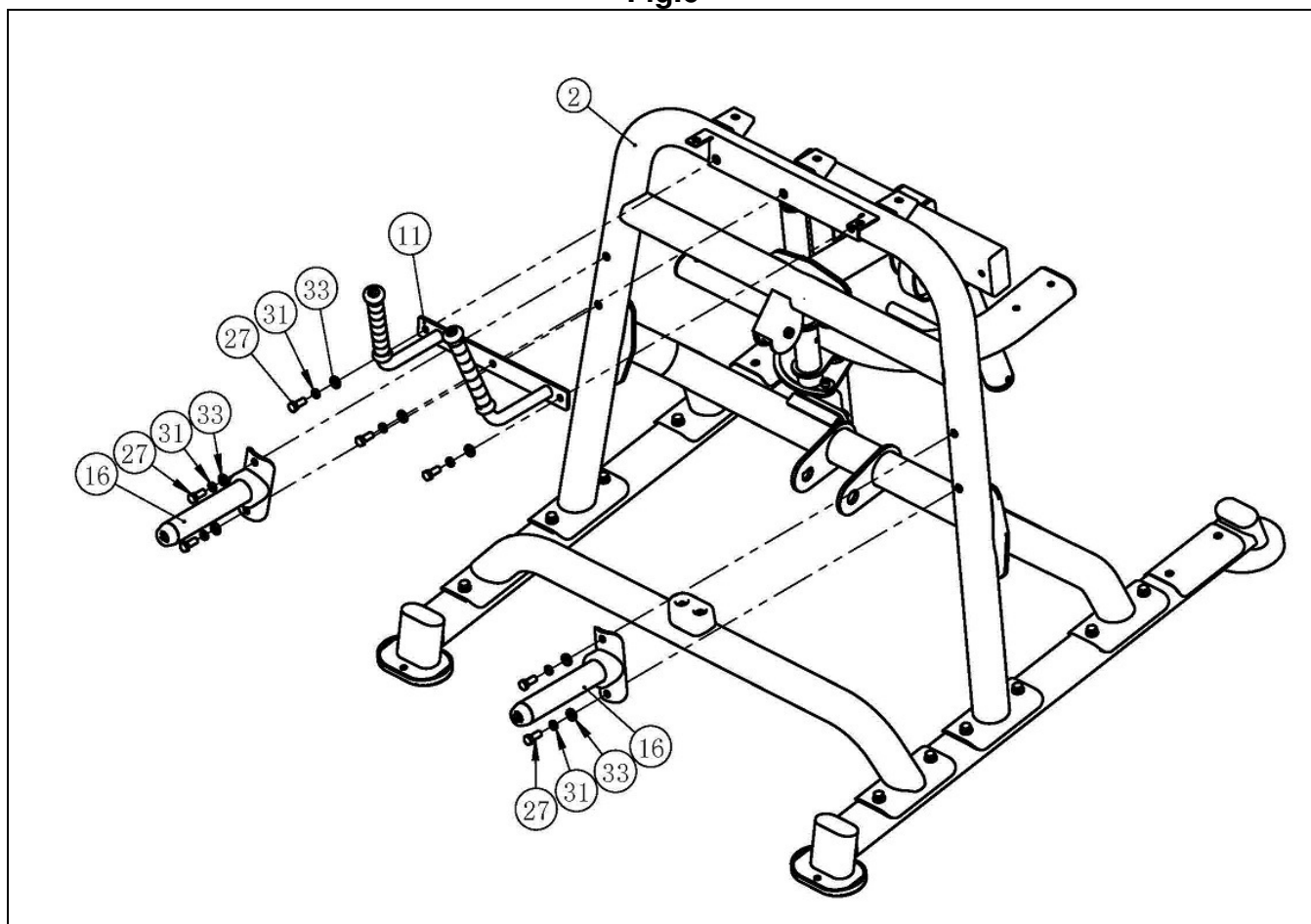

E

Sitúe el manillar (11) y atorníllelo con los tornillos (27) junto con las arandelas (31) y (33).
Coloque los soportes de pesas (16) en ambos laterales de la máquina alineando los agujeros y sujételos con el tornillo (27) junto con las arandelas (31) y (33).

GB

Place the handlebar (11) and fasten it with screws (27) with their washers (31) and (33).
Position the weight supports (16) on both sides of the machine by aligning the holes and tighten them with the screw (27) together with the washers (31) and (33).

F

Placer le guidon (11) et le visser en utilisant les vis (27) les rondelles (31) et (33).
Placer le poids repose (16) sur les deux côtés des trous d'alignement de la machine et le fixer avec la vis (27) avec les rondelles (31) et (33).

D

Positionieren der Lenker (11) und schrauben Sie sie mit den Schrauben (27), und den Unterlegscheiben (31) und (33) fest.
Legen Sie das Gewicht ruht (16) auf beiden Seiten der Maschine Ausrichtlöcher und Befestigen mit der Schraube (27) mit Scheiben (31) und (33).

Fig.7

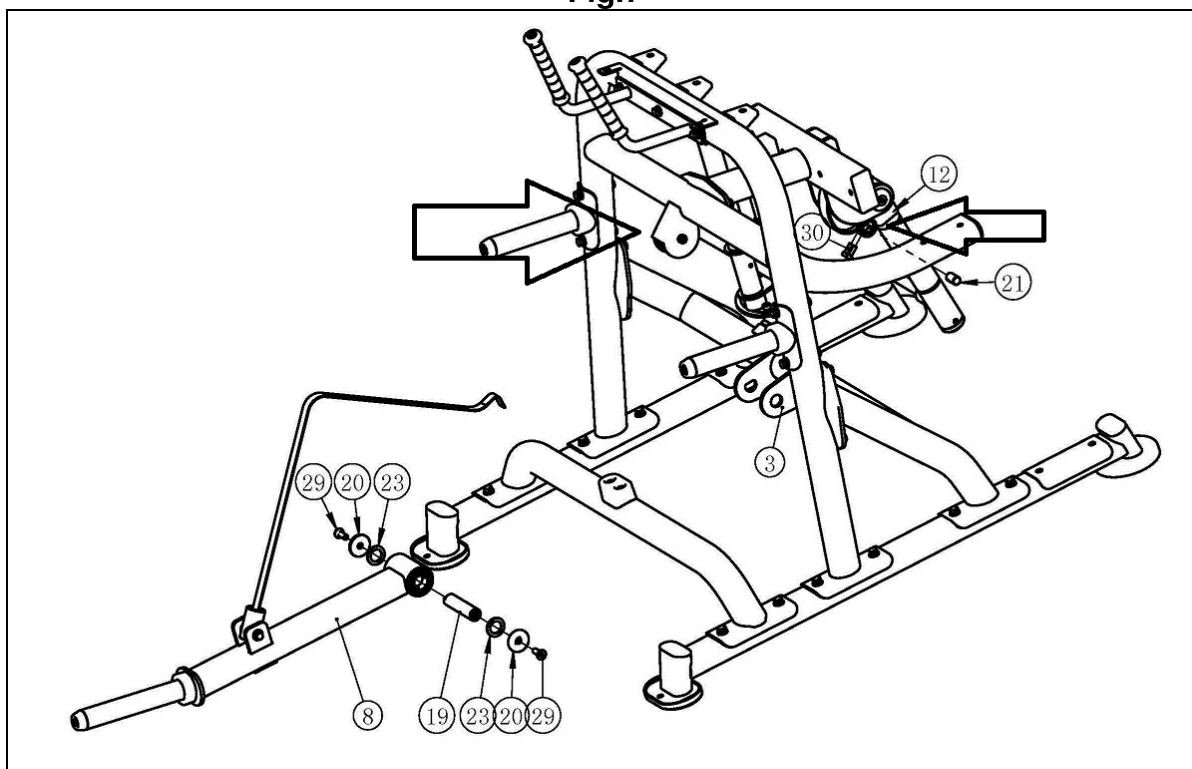

E

Nota: se requiere la ayuda de una segunda persona en este paso.

Coloque el brazo (8) en el soporte en "U" izquierdo de la máquina como indica la figura. Posicione las arandelas (23) ayudándose de la herramienta suministrada. Introduzca el eje (19) teniendo en cuenta la posición del mismo. A continuación fije el eje con el tornillo (29) y la arandela (20). Asegúrese de que el movimiento es suave.

Pase la correa unida al brazo (8) a través de la polea central situada en la estructura (3) y a continuación a través de la ranura superior del brazo (12). Introduzca el eje (21) por el lateral y apriete fuertemente los tornillos (30) haciendo coincidir los agujeros del eje (21) para presionar y fijar la correa.

GB

Note: It is required a second person in this step.

Place the arm (8) on the "U" bracket of the machine as shown in the figure. Position the washers (23) using the supplied tool. Insert the shaft (19) taking into account the position of the axle. Then fix the axle with the screw (29) and the washer (20). Be sure the movement is smooth.

Pass the belt attached to the arm (8) through the central pulley located in the structure (3) and then through the upper groove of the arm (12). Insert the shaft (21) from the side and tighten the screws (30) tightly by matching the holes in the shaft (21) to press and fasten the belt.

F

Remarque: l'aide d'une deuxième personne dans cette étape est nécessaire.

Placez le bras (8) sur le support en « U » de la machine comme le montre la Fig. Placer les rondelles d'aide (23) de l'outil fourni. Entrer dans l'arbre (19) en tenant compte de la position de celui-ci. Puis fixer la tige de vis (29) et la rondelle (20). Assurez-vous que le mouvement est lisse.

Laissez passer fixé au bras (8) par l'intermédiaire de la poulie centrale sur la structure (3), puis à travers la courroie partie de fente supérieure (12). Insérez l'arbre (21) à partir du côté et serrer les vis (30) en faisant correspondre les trous de l'arbre (21) pour presser et fixer la courroie.

D

Hinweis: die Hilfe einer zweiten Person in diesem Schritt erforderlich ist.

Platzieren Sie den Arm (8) auf dem Träger „U“ die Maschine, wie in Fig. Position Scheiben (23) mittels des Werkzeugs vorgesehen. Geben Sie die Welle (19) unter Berücksichtigung der Position derselben. Anschließend wird die Schraubenschaft (20) und Scheibe (29). Achten Sie darauf, dass die Bewegung glatt ist.

Angebracht Pass nach dem Arm (8) durch die zentrale Riemenscheibe an der Struktur (3) und dann durch den oberen Schlitzteil (12) Riemen. Setzen Sie die Welle (21) von der Seite und fest anziehen die Schrauben (30) durch die Löcher der Welle zusammenpassenden (21) zu drücken und das Band zu fixieren.

Fig.8

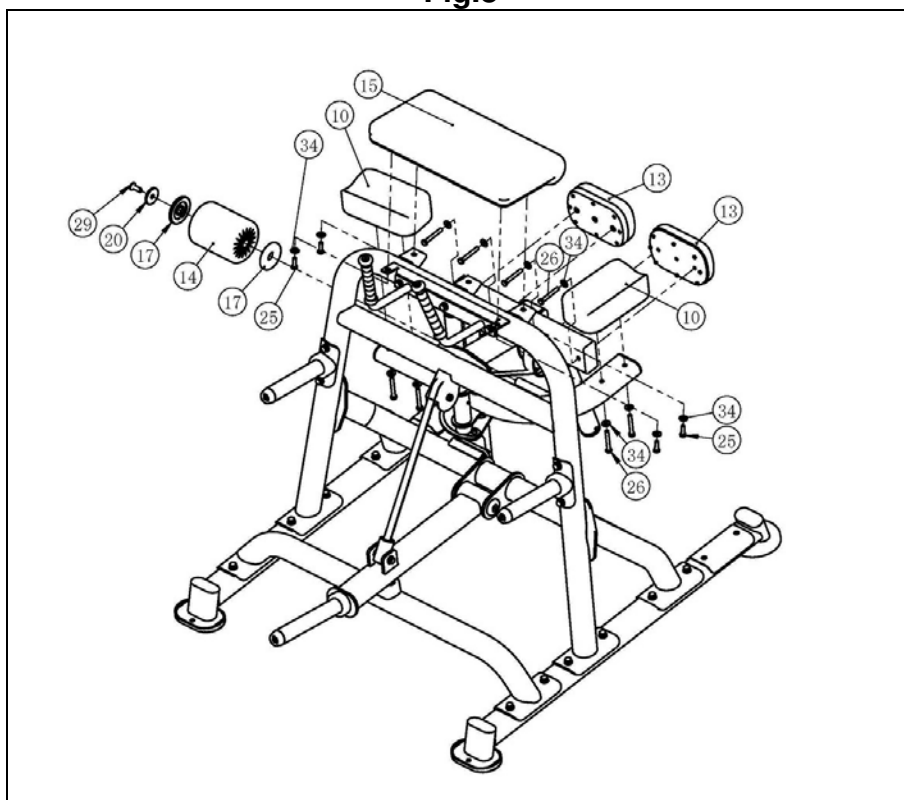

E

Posicione el apoyabrazos (15) sobre el soporte principal (3) atorníllelo con los tornillos (25) y (26) junto con las arandelas (34).

Posicione los tapizados (13) en el soporte (8) atorníllelo con los tornillos (26) junto con las arandelas (34).

A continuación posicione los apoyapiernas (10) y atorníllelos con los tornillos (26) junto con las arandelas (34).

Posicione en el eje (12) la arandela (17), el rodillo (14) la arandela (17) y (20) como muestra la figura adjunta y atorníllelo con el tornillo (29).

GB

Position the armrest (15) on the main support (3), secure using screws (25) and (26) along with the washers (34).

Position the pads (13) on the bracket (8) and secure using screws (26) along with the washers (34).

Next position the leg pads (10) and fasten with screws (26) with their washers (34).

On the end of shaft (12) fit washer (17), roller (14) washer (17) and (20), as shown in the diagram, and secure using screw (29).

F

Positionner l'appuie-bras (15) sur le support principal (3) et le visser en utilisant les vis (25) et (26) et les rondelles (34).

Positionner les rembourrages (13) sur le support (8) et le fixer en utilisant les vis (26) et les rondelles (34).

Puis, positionner les appuie-bras (10) et les visser en utilisant les vis (26) et les rondelles (34).

Positionner la rondelle (17), le rouleau (14), les rondelles (17) et (20) dans l'axe (12) comme indiqué sur la figure ci-jointe et visser avec la vis (29).

D

Positionieren Sie die Armstütze (15) an dem Hauptständer (3) und schrauben Sie sie mit den Schrauben (25) und (26) und den Unterlegscheiben (34) fest.

Positionieren Sie das Polster (13) an der Halterung (8) und schrauben Sie es mit den Schrauben (26) und den Unterlegscheiben (34) fest.

Positionieren Sie dann die Polsterbeine (10) und schrauben Sie sie mit den Schrauben (26) und den Unterlegscheiben (34) fest.

Schieben Sie die Unterlegscheibe (17), die Rolle (14), die Unterlegscheiben (17) und (20) auf die Welle (12) (vgl. Abbildung) und befestigen Sie sie mit der Schraube (29).

Fig.9

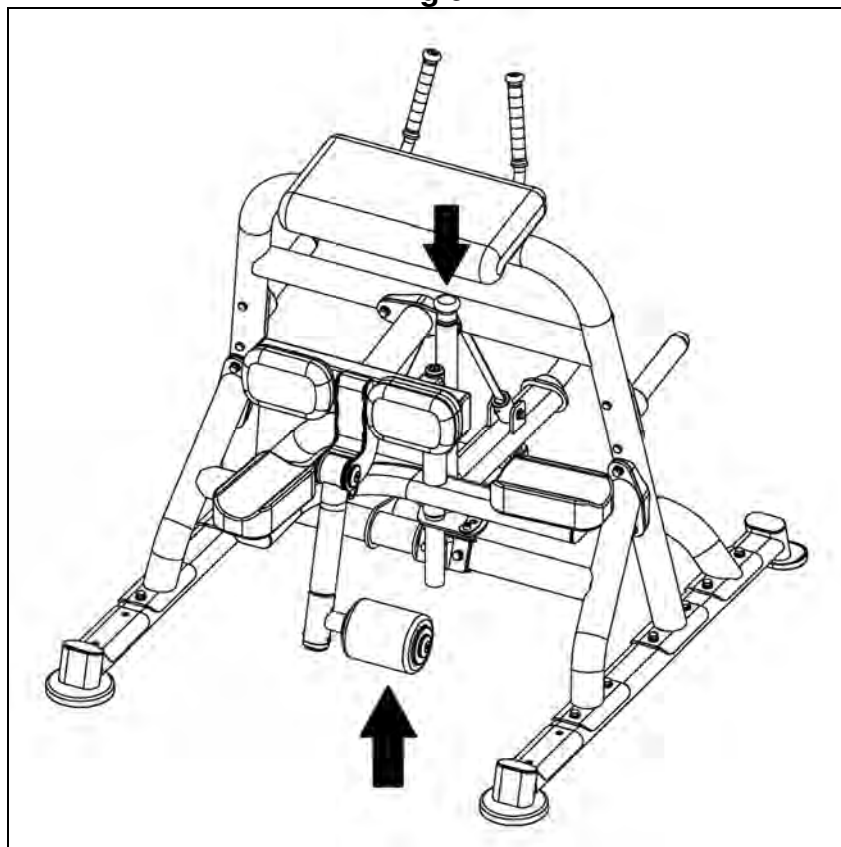

E

Para cambiar de una pierna a otra, tire del tirador para rotar el soporte y gire el rodillo.

GB

To change from one leg to another, pull the knob to rotate the support and turn the roller.

F

Pour passer d'une branche à l'autre, tirer sur la poignée pour faire tourner le support et faire tourner le rouleau.

D

Um von einem Bein zum anderen zu wechseln, ziehen den Griff, um die Stütze zu drehen, und dreht die Walze.

MUY IMPORTANTE: Una vez realizado el montaje, compruebe que todos los tornillos que han sido montados en esta máquina, están fuertemente apretados.

VERY IMPORTANT: After assembling the unit, check that all of the screws have been fitted to the machine and that they are tightened securely.

TRÈS IMPORTANT : Une fois le montage effectué, vérifier que toutes les vis ont été positionnées et qu'elles sont correctement serrées.

SEHR WICHTIG: Vergewissern Sie sich nach der Montage, dass alle Schrauben des Geräts eingesetzt und gut festgezogen wurden.

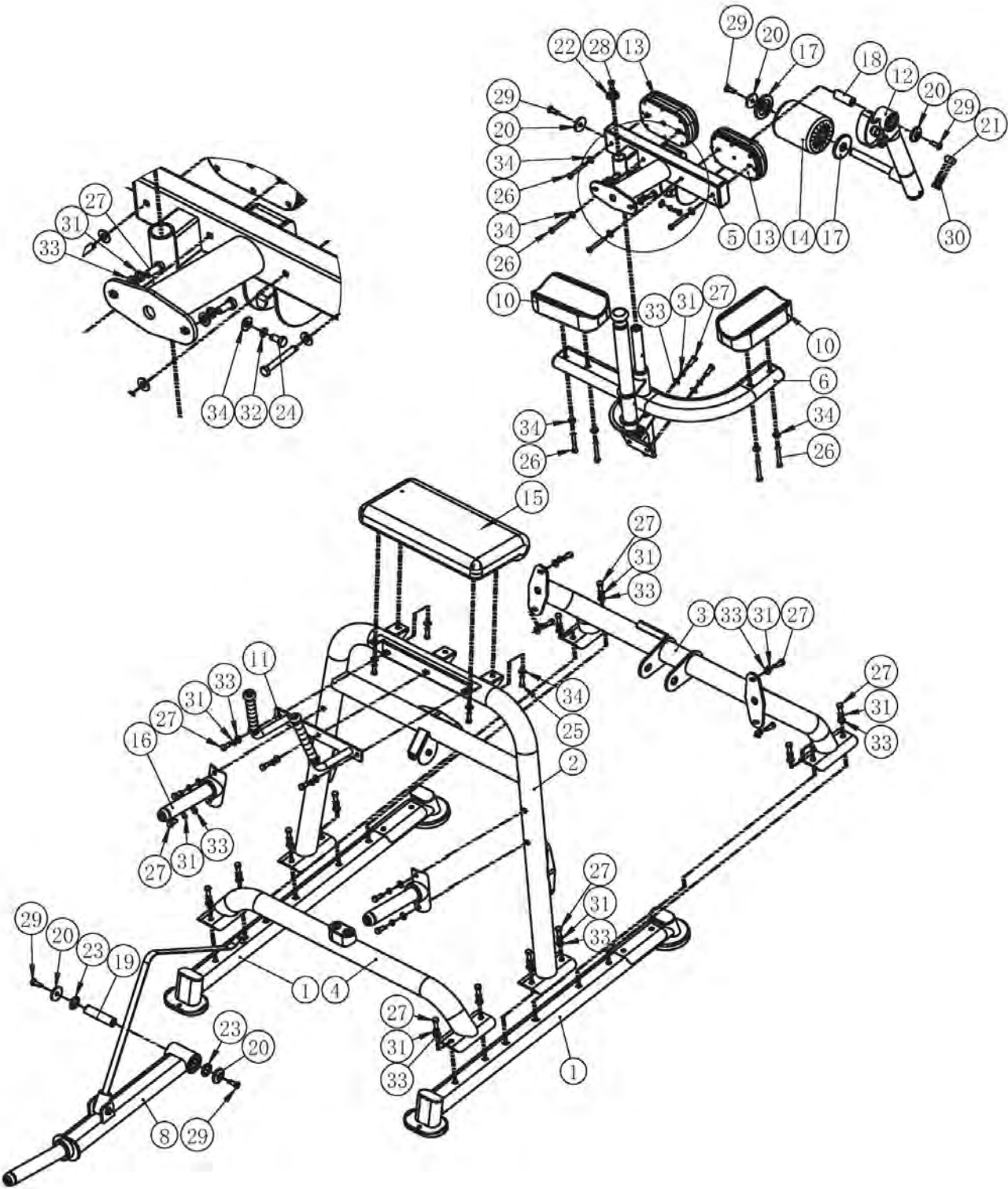

Weight Frame Total ASSY

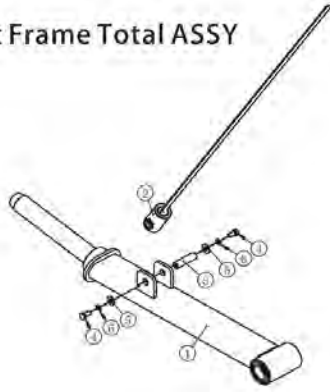

Handle Frame ASSY

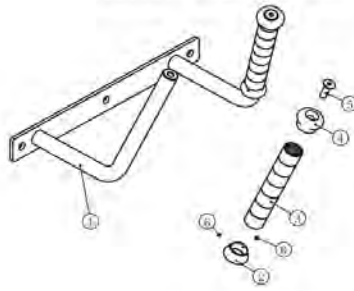

Leg Pad Frame ASSY

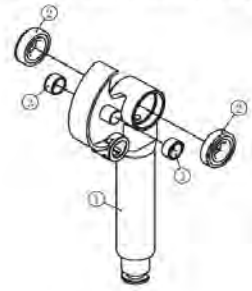

Leg Pad Frame Total ASSY

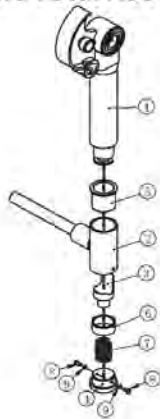

Weight Plate Storage Assy

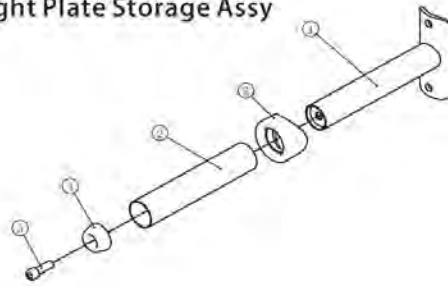

Bottom Frame ASSY

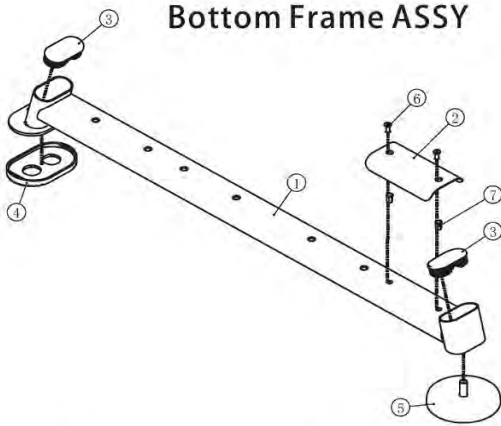

Frame Assy

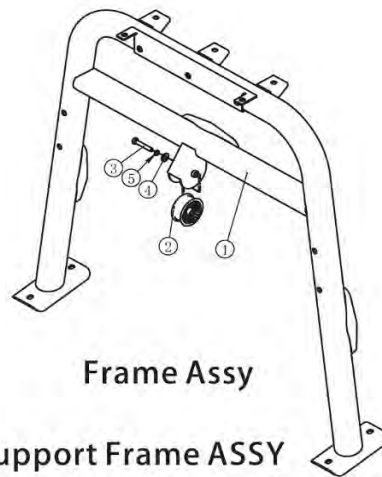

Back Connector Assy

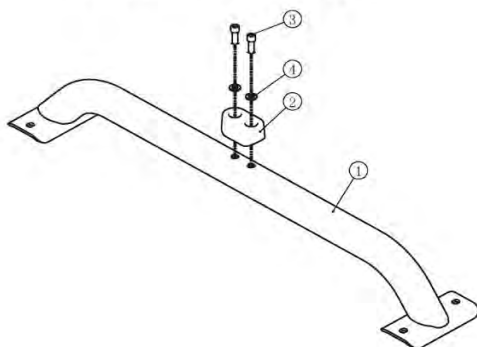

Up Support Frame ASSY

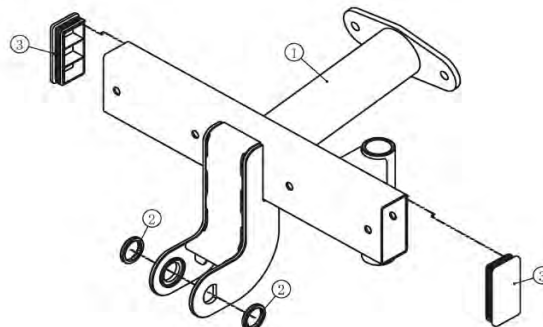

Swing Frame First ASSY

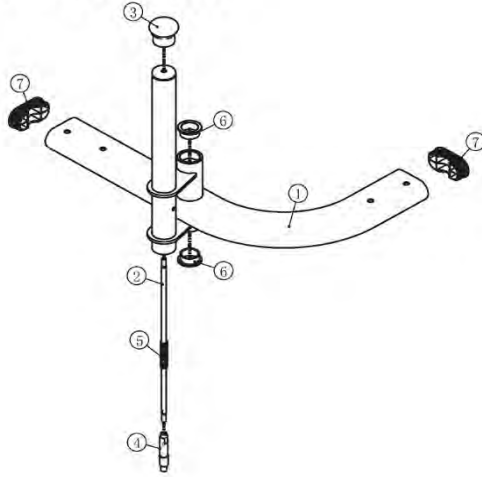

Principal Axis Frame ASSY

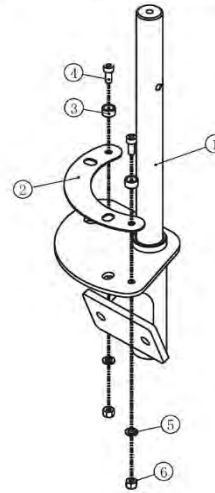

Swing Frame Second ASSY

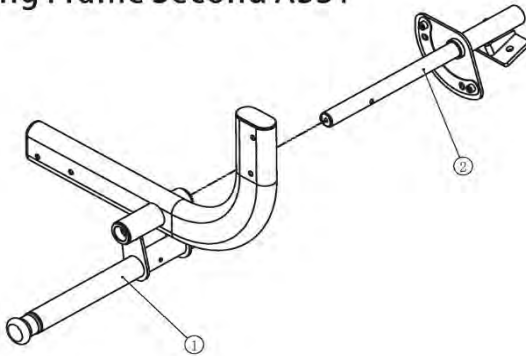

Belt Connector ASSY

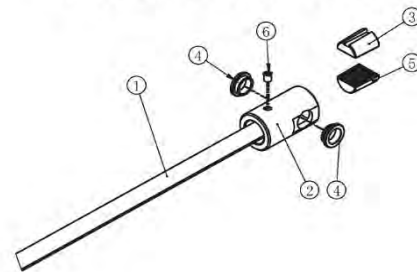

Para pedido de repuesto: Indicar el código de la pieza y la cantidad.

To order replacement parts: State the part code and Quantity.

Pour commander des pièces de rechange: Indiquer le code de la pièce de rechange et la quantité désirée.

Bei der Bestellung von Ersatzteilen: Bitte Teile-Code und Menge angeben.

NO.	English description	Spanish description	Supplier inner code
1	Bottom Frame Assy	Conjunto estructura inf	A-PL17001ASSY
1.1	Bottom Frame	Estructura inf	A-PL1700100
1.2	Aluminum checkered plate	Chapa aluminio	A-PL0702000
1.3	Plug RT50x100	Tapón RT50x100	A-IT90013800
1.4	Foot Pad	Soporte goma 166x56x6	A-IT60031600V1
1.5	Adjustable Foot Plate	Pie ajustable	A-SD1000B3000ASSY
1.6	Flat Head Cap Screw M8x20	Tornillo avellanado M8x20	A-CNLM8*20N19NL
1.7	Rivet Nut M8	Tuerca M8	A-GB17880.5M8*16.5DC
2	Frame Assy	Conjunto estructura central	A-PL17002ASSY
2.1	Frame	Estructura central	A-PL1700200
2.2	Belt Pulley D76	Polea D76	A-IN-S51101000
2.3	Hex Head Bolt M10x60	Tornillo hex. M10x60	A-GB5780M10*60N19
2.4	Flat Washer D11xD25x2	Arandela D25xD11x2	A-DQ10N19B
2.5	Spring Washer D10	Arandela muelle D10	A-GB9310N19

3	Low Support Frame	Barra cruzada	A-PL1700300
4	Back Connector Assy	Conjunto barra unión	A-PL17004ASSY
4.1	Back Connector	Barra unión	A-PL1700400
4.2	Large Rubber Bumper	Amortiguador goma	A-PL0702100
4.3	Socket Head Cap Screw M12x35	Tornillo M12x35	A-GB70M12*35N19
4.4	Flat Washer D13xD24x2.5	Arandela D13xD24x2.5	A-GB9512N19
5	Up Support Frame ASSY	Conjunto estructura superior	A-PL17005ASSY
5.1	Up Support	Estructura superior	A-PL1700500
5.2	Bushing	Casquillo	A-C001PL3800
5.3	Plug 50x100	Tapón 50x100	A-V511200
6	Swing Frame Second ASSY	Conjunto soporte piernas	A-PL17006ASSY
6.1	Swing Frame First ASSY	Conjunto estructura piernas	A-PL1700600ASSY
6.1.1	Swing Frame	Estructura piernas	A-PL1700600
6.1.2	Pin	Barra pasador	A-SL70261300
6.1.3	Handle	Pomo	A-SL70261700
6.1.4	Bolt head	Pasador	A-IN-S10111400V1
6.1.5	Spring D1.2*D12.9*70	Muelle D1.2*D12.9*70	A-IN-S10111600
6.1.6	Bushing D35	Casquillo D35	A-HVCORE5400
6.1.7	Plug RT50x100	Tapón RT50x100	A-IT90013800
6.2	Principal Axis Frame ASSY	Conjunto eje principal	A-PL17007ASSY
6.2.1	Principal Axis Frame	Eje principal	A-PL1700700
6.2.2	Lining Board	Chapa selector	A-SL70261400
6.2.3	Spacer	Casquillo separador	A-IN-S10111200
6.2.4	Socket Head Cap Screw M8x20	Tornillo allen M8x20	A-GB70M8*20N19
6.2.5	Flat Washer D9xD16x1.6	Arandela D9xD16x1.6	A-GB958N19
6.2.6	Nylon Lock Nut M8	Tuerca autoblocante M8	A-NM8DN2
8	Weight Frame Total ASSY	Conjunto brazo total	A-PL17008ASSY
8.1	weight frame ASSY	Conjunto brazo	A-PL1700800ASSY
8.1.1	Weight Bar Frame	Barra discos	A-PL1700800
8.1.2	Barbell Casing	Casquillo para discos	A-PL1301500
8.1.3	Rubber Donut	Goma discos	A-PL1301600
8.1.4	Weight Horn Plastic Cap	Tapón eje	A-PL0702300
8.1.5	Ball Bearing	Rodamiento 6206	A-GB2766206-2ZC3
8.1.6	Socket Head Cap Screw M12x35	Tornillo M12x35	A-GB70M12*35N19
8.2	Belt Connector ASSY	Conjunto conector correa	A-PL1700900ASSY
8.2.1	Belt	Correa	A-SL70262200
8.2.2	Big Bushing	Cono correa	A-C011PL1700
8.2.3	Conical axle shaft	Eje cónico	A-C011PL1800
8.2.4	Small Bushing	Casquillo cobre	A-C011PL1900
8.2.5	Conical axle shaft 2	Eje cónico 2	A-C011PL2300
8.2.6	Set Screw M8*10	Prisionero M8*10	A-GB77M8*10N19
8.3	Small shaft D18x66	Eje D18x66	A-SL70231800
8.4	Hex Head Bolt M10*20	Tornillo hex. M10*20	A-GB5781M10*20N19
8.5	Flat Washer D11xD25x2	Arandela D25xD11x2	A-DQ10N19B
8.6	Spring Washer D10	Arandela muelle D10	A-GB9310N19
10	Hassock	Tapizado rodillas	A-PL1701000
11	Handle Frame ASSY	Conjunto estructura manillar	A-PL17011ASSY
11.1	Handle Frame	Estructura manillar	A-SL70260900
11.2	Aluminium Ring D25	Anillo Al D39.8xD26.8x18	A-IT90102200
11.3	Aluminium Grip	Maneta aluminio	A-SL70012100
11.4	Aluminium Cap D25	Tapón Al D43xD10.5x26	A-IT90102100
11.5	Flat Head Cap Screw M10x30	Tornillo avellanado M10x30	A-CNLM10*30*30N19NL
11.6	Set Screw 10-32x3.2	Tornillo 10-32x3.2	A-YZGB7710-32*3.2N19

12	Leg Pad Frame Total ASSY	Conjunto brazo piernas total	A-PL17012ASSY
12.1	Leg Pad Frame ASSY	Conjunto brazo piernas	A-SL7026B11ASSY
12.1.1	Leg Frame	Brazo piernas	A-SL7026B1100
12.1.2	Ball Bearing	Rodamiento 6206	A-GB2766206-2ZC3
12.1.3	Bushing	Casquillo	A-IN-S51102400
12.2	FOAM Swing Frame	Estructura rodillo	A-SL70261200
12.3	Slide Block	Deslizadera	A-SL70261500
12.4	Domed Aluminium Cap D60	Tapón aluminio D60	A-SL70261600
12.5	Bushing	Casquillo	A-SL70261800
12.6	Bushing	Casquillo	A-SL70261900
12.7	Spring	Muelle	A-SL70262000
12.8	Button Head Cap Screw M6*12	Tornillo gota M6*12	A-PNLM6*12N19
12.9	Spring Washer D6	Arandela muelle D6	A-GB936N19
13	Arm Pad	Tapizado brazos	A-L270PB1300
14	Roller Pad D140*D30*180	Rodillo D140*D30*180	A-L805PB1400
15	Arm Pad	Tapizado brazos	A-L130PB4900
16	Weight Plate Storage Assy	Conjunto soporte discos	A-PL07013ASSY
16.1	Weight Plate Storage	Soporte discos	A-PL0701300
16.2	Short Barbell Casing	Casquillo inoxidable	A-PL0702800
16.3	Weight Horn Rubber Donut	Arandela goma	A-PL0703000
16.4	Weight Horn Plastic Cap	Tapón eje	A-PL0702300
16.5	Socket Head Cap Screw M12x35	Tornillo M12x35	A-GB70M12*35N19
17	Aluminium Ring D90	Arandela D90xD26x8	A-IT70165000
18	Shaft D30x81	Eje D30x81	A-SL70262400
19	Shaft D30x131	Eje D30x131	A-PL0702500
20	Domed Aluminium Cap D54	Arandela aluminio D54	A-SL70011700
21	Shaft D20x35	Eje correa	A-C011PL1300
22	Cap D43*D10.5*8	Tapón D10,5x43x8	A-IN-D10132300
23	Baffle Ring	Arandela	A-SL70022500
24	Hex Head Bolt M10*20	Tornillo hex. M10*20	A-GB5781M10*20N19
25	Hex Head Bolt M10x30	Tornillo hex. M10x30	A-GB5781M10*30N19
26	Hex Head Bolt M10*75	Tornillo hex M10*75	A-GB5780M10*75N19
27	Hex Head Bolt M12*30	Tornillo hex M12x30	A-GB5781M12*30N19
28	Flat Head Cap Screw M10x30	Tornillo avellanado M10x30	A-CNLM10*30*30N19NL
29	Flat Head Cap Screw M12x35	Tornillo avellanado M12x35	A-CNLM12*35*35N19NL
30	Socket Head Cap Screw M8*25	Tornillo allen M8*25	A-GB70M8*25N19
31	Spring Washer D12	Arandela seguridad D12	A-GB9312N19
32	Spring Washer D10	Arandela muelle D10	A-GB9310N19
33	Flat Washer D13xD24x2.5	Arandela D13xD24x2.5	A-GB9512N19
34	Flat Washer D11xD25x2	Arandela D25xD11x2	A-DQ10N19B
35	Ring Tool	Herramienta anillos	A-PL0704000
36	Hex Key S=6	Llave allen 6	A-NBS6DHS
37	Hex Key S=8	Llave allen 8	A-NBS8DHS
38	Lube	Lubricante	A-YHY

BH HIPOWER SPAIN

EXERCYCLE,S.L. (Manufacturer)
 P.O.BOX 195
 01080 VITORIA (SPAIN)
 Tel.: +34 945 29 02 58
 Fax: +34 945 29 00 49
 e-mail: hipower@bhfitness.com
 www.bhfitness.com

POST-VENTA

Tel: +34 945 292 012 /
 902 170 258
 Fax: +34 945 56 05 27
 e-mail: hipower@bhfitness.com

BH HIPOWER NORTH AMERICA

20155 Ellipse
 Foothill Ranch
 CA 92610
 Tel: + 1 949 206 0330
 Toll free: +1 866 325 2339
 Fax: +1 949 206 0013
 e-mail: fitness@bhnorthamerica.com
 www.bhnorthamerica.com

BH HIPOWER ASIA

BH Asia Ltd.
 No.80, Jhongshan Rd., Daya Dist.,
 Taichung City 42841,
 Taiwan. R.O.C.
 Tel.: +886 4 25609200
 Fax: +886 4 25609280
 E-mail: info@bhasia.com.tw

BH HIPOWER PORTUGAL

MAQUINASPORT, APARELHOS
 DE DESPORTO, S.A.
 Rua do Caminho Branco Lote
 8, ZI Oiã 3770-068 Oiã
 Oliveira do Bairro (PORTUGAL)
 Tel.: +351 234 729 510
 Fax: +351 234 729 519
 e-mail: info@bhfitness.pt

BH SERVICE PORTUGAL

Tel.: +351 234 729 510
 Fax: +351 234 729 519
 e-mail: info@bhfitness.pt

BH HIPOWER MEXICO

BH Exercycle de México S.A.
 de CV
 Eje 132 / 136
 Zona Industrial, 2A Secc.
 78395 San Luis Potosí
 S:L:P: MÉXICO
 Tel.: +52 (444) 824 00 29
 Fax: +52 (444) 824 00 31
 www.bh.com.mx

BH HIPOWER CHINA

BH China Co., Ltd.
 Block A, NO.68, Branch Lane
 455, Lane 822,
 Zhen Nan RD., Li Zi Yuan,
 Putuo, Shanghai 200331,
 P.R.C.
 Tel: +86-021-5284 6694
 Fax:+86-021-5284 6814
 e-mail: info@i-bh.cn

BH HIPOWER UK

Tel: 02037347554
 e-mail: sales.uk@bhfitness.com

AFTER SALES – UK

Tel.: 02074425525
 e-mail: service.uk@bhfitness.com

BH HIPOWER FRANCE**SAV FRANCE**

Tel : +33 0810 000 301
 Fax : +33 0810 000 290
 savfrance@bhfitness.com

BH Germany GmbH

Grasstrasse 13
 45356 ESSEN
 GERMANY

Tel: +49 2015 997018
 e-mail: technik@bhgermany.com

BH SE RESERVA EL DERECHO A MODIFICAR LAS ESPECIFICACIONES DE SUS PRODUCTOS SIN PREVIO AVISO.

SPECIFICATIONS MAY BE CHANGED WITHOUT PRIOR NOTICE DUE TO OUR PROGRAMME OF CONTINUOUS PRODUCT DEVELOPMENT.

BH SE RÉSERVE LE DROIT DE MODIFIER LES SPECIFICATIONS DE SES PRODUITS SANS PRÉAVIS.

BH BEHALT SICH DAS RECHT VOR, ÄNDERUNGEN DER MODELL-ANGABEN OHRE VORHERIGE ANKÜNDIGUNG VORZUNEHMEN.

DATI TECNICI E COMMERCIALI RELATIVI AGLI ARTICOLI DEL PRESENTE CATALOGO POSSONO ESSERE SOGGETTI A VARIAZIONI SENZA ALGUN PREAVVISO.

BH SE RESERVA O DIREITO A MODIFICAÇÃO ESPECIFICAÇÕES DOS SEUS PRODUCTOS SEM PRÉVIO AVISO.

DOOR KONSTANTE PRODUKTVERNIEUWING EN VERBETERING HOUDEN WIJ ONS HET RECHT VAN WIJZIGING VOOR ZONDER VOORAFGAAND BERICHT.